

Prod.nr. 10 **** **



Lees deze montage instructies aandachtig. Bij verkeerde montage of gebruik vervalt elke aanspraak op garantie.

VOORBEREIDING

- Controleer vooraf of de geleverde SAFARI-RESIDENCE past bij het type, de kleur, de lengte en de uitval van de luifel.
- Kijk na of de hoogte van de zijwanden overeenkomt met de plaatsingshoogte van de luifel (hoogte tussen de grond en onderkant kast). De zijwanden corresponderen met de volgende plaatsingshoogtes:

EXTRA SMALL:	2.00 - 2.14m
SMALL:	2.15 - 2.29m
MEDIUM:	2,30 - 2,44 m
LARGE:	2,45 - 2,59 m
EXTRA LARGE:	2.60 - 2.74 m
EXTRA EXTRA LARGE:	2.75 - 2.90m

- Kijk na of het aantal en de lengte van de profielen overeenkomt met de plaatsingshoogte en uitval van de luifel.
- Zorg ervoor dat het voertuig horizontaal staat.
- Draai de luifel volledig open.
- Plaats de steunarmen vertikaal op de grond.

OPHANGEN ZIJWANDEN

BENODIGDHEDEN per ZIJWAND:

Spanarm (fig. 6).....	2x3
Mast (fig. 9).....	2x2
Spanarmhouder voorlat (fig.3).....	2
Schroef DIN 7981 4.2x25 (fig.3).....	2
Schroef DIN 7981 4.2x32 (fig.3).....	2
Insert voorlat (fig.3).....	2
Masthouder (fig.10).....	2
Schroef DIN 7504M 4.2x16 (fig.10).....	4
Afdichtmousse (fig. 3).....	2
Positioneerblokje (fig. 4).....	2
Tentharingen (fig. 2E).....	6
Grondpennen (fig. 2F).....	5
Gordijnclips (fig. 17).....	36

OPHANGEN ZIJWAND

- Verwijder het originele plastic kuipje. Plaats de kunststof spanarmhouder en/of insert (afhankelijk van type luifel) in het voorlatprofiel. Controleer vooraf de juiste positie. Boor voor met Ø3,5mm en bevestig met de voorgeschreven schroef. Kleef de afdichtingmousse op de aangeduide plaats (fig.3).
- Kleef de positioneerblokjes op de rug van de kast. Plaats deze ongeveer 1 cm buiten de rand van het doek (fig.4).
- De spanarmhouder in de luifelkast kan afhankelijk van het type luifel op 2 posities gemonteerd worden. Controleer aan de hand van de tekening (fig.5).
- Draai de luifel volledig open, het doek mag niet strak gespannen staan. Monteer de klemmen en schuif de zijwand op deze gemonteerde spanarm (fig.6).
- Haak de achterste spanarmhouder in de luifelkast en duw de klem tegen het positioneerblokje (fig.7A).
- Steek de klem vooraan op de spanarmhouder in het voorprofiel (fig.7B).
- Regel de steunarmen van de luifel op de juiste hoogte, zodat de zijkant vertikaal hangt. Altijd bijregelen met losgeschroefde klemmen om schade aan het luifeldoek te voorkomen!
- Zorg ervoor dat het luifeldoek overal netjes in de klemmen zit alvorens de luifel dicht te draaien! Span nu het luifeldoek strak aan met de zwengel, zodat de spanarm goed opgespannen staat. Let hierbij op dat de klemmen goed gepositioneerd zijn in de kast (positioneerblokjes) (fig.8A). Draai nu alle klemmen dicht om het luifeldoek vast te klemmen (fig.8B)

VASTMAKEN ZIJWAND MET MAST

- Bepaal de positie van de masthouder (afhankelijk van hoe ver de luifel op het dak gemonteerd is. Schuif de masthouder in de klem tot op de

gewenste positie. Dit is de positie waarbij de rubber flappen van de mast

- mooi de wand afdichten (fig.9). Controleer dit alvorens de masthouder vast te schroeven. Boor voor met Ø3,5 en schroef vast met de zelfborende schroeven DIN7504M 4,2x16 (fig.10)
- Steek de meegeleverde mast (fig.11) in elkaar.
- Schuif de mast over de zijwand (fig.11) en haak eerst aan de masthouder bovenaan (fig.12). Zorg ervoor dat de rubber flappen mooi de wand raken. Druk met de mast de rubber flap tegen het voertuig en pin de mast vast op de grond (fig. 13).
- Monteer aan beide zijden de twee steunarmen als extra verbinding tussen het klemprofiel en de mast (fig.21).

OPHANGEN VOORPANEEL EN TOCHTBAND

BENODIGDHEDEN:

Dubbele gleufprofielen (fig.14 G).....	4
Vensterbuis (fig.1 Q+R).....	1
Tentharingen en grondpennen (fig.2).....	Fig.2
Gordijnclips (fig.17).....	36

OPHANGEN & VASTMAKEN VOORPANEEL

- Schuif het voorpaneel in de gleuf van het voorprofiel (fig.15).
- Verbind de voorkant met de zijkant door middel van de dubbele gleufprofielen (fig.16):
- Schuif van binnen in de tent, het eerste stuk dubbele gleufprofiel over de doekranden tot tegen de voorlijst.
- Meet de resterende lengte tot aan de grond (L) en zaag het tweede stuk af op die lengte, alvorens het erop te schuiven.
- Rits de deur dicht en span met de bijgeleverde tentharingen en pennen het voorpaneel op (fig.2).

AANBRENGEN GORDIJNCLIPS EN TOCHTBAND

- Schuif bij elk venster 12 clips op de gordijnrail (fig.17).
- De tochtband (fig.14 J) wordt in het railprofiel onderaan het voertuig geschoven en met grondpennen opgespannen. De vereiste binnendiameter van de rail is 10 mm. Wanneer het voertuig geen rail heeft, kan men die afzonderlijk aankopen.

AFWERKING

- Bevestig de zijpanelen met de klittenband aan de steunarmen (fig.8). De steunarmen staan buiten de SAFARI-RESIDENCE.
- Span de voor - en zijwanden op met de bijgeleverde tentharingen en pennen (fig.2).

GEBRUIK

- Gebruik de meegeleverde vensterbuis wanneer het neerklapbaar venster in het voorpaneel geopend wordt (fig.19). Zo blijft het voorpaneel vlak.
- Het voorpaneel kan opgerold worden (fig.19).
- Bij regen: zet één kant van de luifel wat lager zodat het water kan aflopen (fig.20). U kunt ook een optionele gebogen spanarm plaatsen. De steunarmen altijd bijregelen met losgeschroefde klemmen om schade aan het luifeldoek te voorkomen!
- Bij het opvouwen van de wanden, de ruiten niet vouwen! Vouw het onderstuk en het bovenstuk over de ruit en rol dan op (fig.18).

OPTIES

- Gordijnen UNI-BLUE voor 3 vensters. Bestelnr. 21 500 604
- Gordijnen UNI-BLUE voor 4 vensters. Bestelnr. 21 500 403
- Gordijnen UNI-GREY voor 3 vensters. Bestelnr. 21 500 704
- Gordijnen UNI-GREY voor 4 vensters. Bestelnr. 21 500 503
- Gebogen spanarm om waterzakken bij regen te vermijden. Bestelnr. 51 4104 00
- Hold down kit om de luifel bij felle wind vast te zetten. (fig.20) Bestelnr. 50 0000 38



Lisez cette notice attentivement. Un usage ou montage fautif annule toutes les clauses de garantie.

PREPARATION

- Contrôlez d'abord si le Safari Résidence convient à votre store quant au type, coloris, longueur et avancée.
- Vérifiez si la hauteur du Safari Résidence correspond à la hauteur de montage du store (hauteur entre sol et dessous du boîtier du store). Les hauteurs correspondent aux hauteurs de montage suivantes :

EXTRA SMALL:	2.00 - 2.14m
SMALL:	2.15 - 2.29m
MEDIUM:	2,30 - 2,44 m
LARGE:	2,45 - 2,59 m
EXTRA LARGE:	2.60 - 2.74 m
EXTRA EXTRA LARGE:	2.75 - 2.90m

- Contrôlez si le nombre et la longueur des profils correspond à la hauteur de montage et l'avancée du store.
- Veillez à ce que le véhicule soit positionné horizontalement.
- Ouvrez le store complètement sans tendre la toile complètement.
- Posez les pieds de support sur le sol.

ACCROCHEMENT DES COTES

ACCESSOIRES NECESSAIRES PAR COTE:

Tendeurs (fig. 6).....	2x3
Mât (fig. 9).....	2x2
Support avant de tendeur(fig.3)	2
Vis DIN 7981 4.2 x 25 (fig.3).....	2
Vis DIN 7981 4.2x32 (fig.3).....	2
Pièce d'adaptation support de tendeur (fig.3).....	2
Support de mât (fig. 10).....	2
Vis DIN 7504M 4.2 x 16 (fig. 10).....	4
Joint en mousse	2
Pièce de positionnement (fig. 4).....	2
Piquets cornières (fig. 2 E)	6
Piquets ronds (fig. 2 F)	5
Pinces pour rideau (fig. 17).....	36

ACCROCHEMENT DES COTES

- Enlevez la pièce de fixation du tendeur montée d'origine dans la barre de charge. Clippez les supports plastiques et/ ou les pièces d'adaptation (dépendant type du store) dans la barre de charge (fig. 3). Contrôlez d'abord la bonne position et fixez avec les vis prévus.
- Collez les pièces de positionnement sur le dos du boîtier. Positionnez-les à env. 1 cm en dehors du bord de la toile (fig. 4).
- La pièce de fixation arrière du tendeur peut être montée de 2 façons suivant le type de store. Consultez le croquis N° 5.
- Ouvrez le store totalement sans tendre la toile complètement ! Assemblez les profils tendeur (3 pièces) et glissez le côté latéral sur ce tendeur (fig. 6).
- Accrochez le support tendeur arrière dans le bas du boîtier du store et poussez-le contre la pièce de positionnement (fig. 7A).
- Accrochez le tendeur dans la barre de charge (fig. 7B).
- Réglez la hauteur des pieds de support du store de façon que le côté latéral soit pendu verticalement. Faire ce réglage toujours avant de fermer les profils tendeur en les clipsant afin d'éviter que la toile soit abîmée !
- Veillez à ce que la toile du store soit bien prise en pincement sur toute la longueur du tendeur avant de tendre la toile du store à l'aide de la manivelle de façon que le tendeur soit bien tendu. Faites attention à ce que les supports tendeur soit placés correctement dans le boîtier du store (pièces de positionnement) (fig. 8A). Coincez la toile dans les profils tendeur en les clipsant (fig. 8B)

ACCROCHEMENT DU COTE LATERAL PAR LE MÂT

- Déterminez la position du support de mât (suivant la distance à laquelle le store est monté sur le toit) Glissez-le dans la partie arrière du tendeur jusqu'à la position souhaitée (à l'extrémité du support arrière de tendeur). Dans cette position, les rabats en caoutchouc du mât font l'étanchéité avec la paroi du véhicule (fig. 9). Contrôlez ceci avant de visser le support de mât. Percer un trou de Ø 3.5 et fixer avec les vis auto perforantes DIN7504M 4.2 x16 (fig. 10)
- Assemblez le mât (fig. 11)
- Glissez le mât sur le côté latéral (fig. 11) accrochez-le d'abord en haut du support de mât (fig. 12). Faites-en sorte que les rabats en caoutchouc touchent bien la paroi du véhicule.

- Poussez le rabat en caoutchouc contre le véhicule à l'aide du mât et piquez-le au sol (fig. 13).
- Fixez de chaque côté la barre de renforcement entre le tendeur et le mât (fig.21).

ACCROCHEMENT DE LA FACADE ET JUPE

ACCESSOIRES NECESSAIRES:

Profils à double rainure (fig. 14 G).....	4
Tubes fenêtre (fig.1 Q+R)	1
Piquets cornières et piquets (fig.2).....	Fig.2
Pinces pour rideau (fig.17).....	36

ACCROCHEMENT ET FIXATION DE LA FACADE

- Faites glisser la façade dans la rainure de la barre de charge du store (fig. 15)
- Assemblez la façade et les côtés à l'aide des double profils en PVC (fig. 16) de la façon suivante :
- Faites glisser la première partie du double profil sur les joncs (façade et côté) jusqu'à la barre de charge.
- Déterminez la longueur restante au sol (L) et sciez la deuxième pièce à cette longueur.
- Fermez la porte et tendez la façade à l'aide des piquets fournis d'origine (fig. 2).

FIXATION DES PINCES POUR RIDEAUX ET JUPE

- Glissez 12 pinces sur le rail de rideaux au dessus de chaque fenêtre (fig. 17).
- La jupe (fig. 12j) se glisse dans le rail en bas du véhicule et est tendue à l'aide de piquets. Le diamètre intérieure nécessaire du rail est de 10 mm. Quand le véhicule n'est pas muni d'un rail, il est possible de l'obtenir en option.

FINITION

- Fixez les côtés aux pieds de support à l'aide des bandes velcro (fig. 8). Les pieds de supports du store se trouvent à l'extérieur du SAFARI-RESIDENCE.
- Tendez la façade et les côtés en utilisant les piquets cornières et piquets ronds livrés d'origine (fig. 2).

EMPLOI

- Utilisez le tube de fenêtre livré d'origine quand la fenêtre avant soit ouverte (fig. 19). De cette façon, la façade reste bien tendue.
- La façade peut être enroulée complètement (fig. 19).
- En cas de pluie : baissez un des pieds du store pour que l'eau puisse s'écouler (fig. 20). Vous pouvez monter également un tendeur courbé (livrable en option). Déclipsez toujours les profils tendeur avant de régler la hauteur des pieds support afin d'éviter que la toile ne soit abîmée !
- Pour le stockage, faites attention à ne pas plier les fenêtres. Pliez la partie haute et partie basse par dessus de la fenêtre et enroulez ensuite (fig. 18).

OPTIONS

- rideaux bleu uni pour 3 fenêtres. Réf. 21500403
- rideaux bleu uni pour 4 fenêtres (à partir de 5,- m de long). Réf. 21500503
- rideaux gris uni pour 3 fenêtres. Réf. 21500603
- rideaux gris uni pour 4 fenêtres (à partir de 5,- m de long). Réf. 21500703
- tendeur courbé afin de diminuer les risques de poches d'eau. Réf. 51410400
- Hold down kit (sangle anti-tempête) pour amarrer le store en cas de vent (fig. 20). Réf. 50 0000 38



Bitte lesen Sie diese Montagevorschriften aufmerksam, da bei unsachgemäßer Montage oder Anwendung die Garantie verfällt.

VORBEREITUNG

- Überprüfen Sie vor dem Aufbau, ob der gelieferte Safari-Residence mit dem Markisentyp, Farbe, Länge und Auszug der vorhandenen Markise übereinstimmt.
- Überprüfen Sie, ob die Höhe der Seitenwände mit der Montagehöhe der Markise übereinstimmt (Höhe zwischen Boden und Unterkante des Markisengehäuses). Die Ausführungen haben die folgenden Montagehöhen:

EXTRA SMALL:	2.00 - 2.14m
SMALL:	2.15 - 2.29m
MEDIUM:	2,30 - 2,44 m
LARGE:	2,45 - 2,59 m
EXTRA LARGE:	2.60 - 2.74 m
EXTRA EXTRA LARGE:	2.75 - 2.90m

- Überprüfen Sie, ob die Zahl und die Länge der Schienen mit der Montagehöhe und den Auszug der Markise übereinstimmen.
- Stellen Sie Ihr Fahrzeug horizontal auf.
- Fahren Sie die Markise vollständig aus
- Stellen Sie die Stützbeine senkrecht auf

MONTAGE DER SEITENWÄNDE

SIE BENÖTIGEN PRO SEITENWAND:

Oberes Klemmprofil (Fig. 6)	2x3
Andruckprofil mit Dichtgummi (Fig. 9)	2x2
Klemmprofilhalter für Frontprofil (Fig. 3)	2
Schraube DIN 7981 4.2x25 (Fig.3)	2
Schraube DIN 7981 4.2x32 (Fig.3)	2
Insert Frontblende (Fig.3)	2
Masthalter (Fig.10)	2
Schraube DIN 7504M 4.2x16 (Fig.10)	4
Abdichtungsgummi (Fig. 3)	2
PVC Positionierungsteil (Fig. 4)	2
Heringe (Fig. 2E)	6
Erdnägeln (Fig. 2F)	5
Gardinenhaken (Fig. 17)	36

AUFHÄNGEN DER SEITENWAND

- Entfernen Sie die originellen Aufnahmen in PVC. Klipsen Sie die Plastiklemmprofilhalter und / oder insert (abhängig von Markisentyp) in das Frontprofil. Kontrollieren Sie die richtige Position. Bohren Sie mit einem Bohrer Ø3,5mm und befestigen Sie mit der vorgeschriebenen Schraube. Kleben Sie das Abdichtungsgummi auf die angezeichnete Stelle (Fig.3).
- Kleben Sie die PVC-Positionierungsteile auf die Innenseite des Markisengehäuses. Montieren Sie die PVC-Teile etwa 1 cm neben den Rand des Tuches (Fig.4).
- Der fahrzeugseitige Klemmprofilhalter im Markisengehäuse kann abhängig vom Markisentyp in zwei Positionen montiert werden. Kontrollieren Sie anhand der Zeichnung (Fig.5).
- Fahren Sie die Markise vollständig aus, das Markisentuch soll nicht angespannt sein. Fügen Sie die einzelnen Teile der Klemmprofile gemäß der farbigen Markierung zu einer durchgehenden Spannstanze zusammen und führen Sie den Keder an der Seitenwand in den entsprechenden Einzugskanal ein. (Fig.6).
- Haken Sie den fahrzeugeitigen Klemmprofilhalter in das Markisengehäuse und drücken Sie den Halter gegen das PVC-Positionierungsteil (Fig.7A).
- Stecken Sie das vordere Ende des Klemmprofils vorne in den Klemmprofilhalter in die Frontleiste (Fig.7B).
- Verstellen Sie die Höhe der Stützfüsse so, dass die Seitenwände vertikal hängen. Wichtig: Die Höhe immer mit aufgeschraubten Klemmprofilen einstellen, um Schaden am Markisentuch vorzubeugen!
- Achten Sie darauf dass das Markisentuch sorgfältig in den Klammern steckt bevor Sie die Markise spannen. Spannen Sie das Markisentuch gut mit der Kurbel an, so dass das Klemmprofil gut fixiert ist. Achten Sie darauf dass die Klemmprofilhalter gut im Markisengehäuse (PVC - Positionierungsteile) positioniert werden (Fig.8A). Ziehen Sie zum Schluss alle Klemmschrauben an den Klemmprofilen an, um so das Markisentuch fest zuklemmen (Fig.8B)

STABILISIERUNG DER SEITENWAND MIT MAST

- Bestimmen Sie die Position der Masthalter (abhängig von wie weit die Markise auf dem Dach montiert ist). Schieben Sie den Masthalter in den Halter auf der gewünschter Position. Dieses ist die Position wobei die Gummilippen des Mastes die Wand gut abdichten (Fig.9). Kontrollieren

Sie vor Sie den Masthalter festschrauben. Bohren Sie vor mit Ø3,5 und schrauben Sie fest mit den selbstbohrende Schrauben DIN7504M 4.32x16 (Fig.10)

- Stecken Sie den mitgelieferten Mast (Fig. 11) in einander.
- Führen Sie den Keder an der Seitenwand (Fig.11) und haken Sie zuerst oben am Masthalter (Fig.12). Achten Sie darauf, dass das Dichtgummi gut an der Wand anliegt. Drücken Sie mit dem Mast Dichtgummi gegen das Fahrzeug und stecken Sie die Spitze des Mastes fest in den Boden (Fig. 13).
- Befestigen Sie nun beide Seiten die mitgelieferten Querstangen zwischen Spannstanze und Mastprofil (fig.21).

AUFHÄNGEN DER FRONT UND DES WINDSCHUTZSTREIFENS

SIE BENÖTIGEN:

Doppelkederleisten (Fig.14 G)	4
Fensterstangen (Fig.1 Q+R)	1
Heringe und Erdnägeln (Fig.2)	Fig.2
Gardinenhaken (Fig.17)	36

AUFHÄNGEN UND STABILISIERUNG DER FRONT

- Schieben Sie die Front in die Kederschiene des Frontprofils (Fig.15).
- Verbinden Sie die Front mit den Seitenteilen mit Hilfe der mitgelieferten Doppelkederleisten (Fig.16):
- Schieben Sie das erste Stück Doppelkederschiene, von innen, über die Tüchtkanten bis gegen das Frontprofil.
- Nach dem Ausmessen der übrigen Distanz bis zum Boden (L), sägen Sie das zweite Stück auf Maß.
- Verspannen Sie die Front mit den mitgelieferten Heringen und Erdnägeln (Fig.2). **Wichtig:** Schließen Sie die Tür des SAFARI-RESIDENCE, bevor Sie die Front verspannen

ANBRINGEN DER GARDINENHAKEN UND WINDSCHUTZSTREIFEN

- Schieben Sie bei jedem Fenster 12 Gardinenhaken auf die Gardinenschiene (Fig.17).
- Der Windschutzstreifen (Fig. 14 J) wird in die Kederschiene an der Unterseite des Fahrzeugs geschoben und mit Erdnägeln verspannt. Der Innendurchmesser der Schiene muss 10 mm sein. Falls keine Schiene vorhanden ist, können Sie diese bei Ihrem Händler erhalten.

ABSCHLUSSARBEITEN

- Befestigen Sie die Seitenwände mit dem Klettband an den Stützbeinen (Fig.8). Die Stützbeine bleiben außerhalb des SAFARI-RESIDENCE
- Verspannen Sie die Front- und Seitenwände mit den mitgelieferten Heringen und Erdnägeln. (Fig.2).

GEBRAUCH

- Benutzen Sie bei geöffnetem Fenster die mitgelieferte Fensterstanze, um die Front gut auf zu spannen (Fig.19). - Die Front kann aufgerollt werden. (Fig. 19).
- Bei Regen: Stellen Sie ein Stützbein bedeutend tiefer, als das andere. Benutzen Sie eine oder mehr gebogene Spannstanzen, um Wassersäcke zu vermeiden und Regenwasser besser ablaufen zu lassen (Fig. 20)
- Regeln Sie die Stützbeine immer mit aufgeschraubten Klemmprofilen um Schaden am Markisentuch vorzubeugen!
- Vermeiden Sie ein Knicken der Fenster, wenn Sie die Seitenwände und die Front aufrollen. Falten Sie zunächst das Unterteil und dann das Oberteil über das Fenster und rollen Sie dann das Ganze auf (Fig.18).

SONDERZUBEHÖR

- Gardinenset UNI-BLUE für 3 Fenster. Bestellnr. 21 5004 03
- Gardinenset UNI-BLUE für 4 Fenster. Bestellnr. 21 5005 03
- Gardinenset UNI-GREY für 3 Fenster. Bestellnr. 21 5006 04
- Gardinenset UNI-GREY für 4 Fenster. Bestellnr. 21 5007 04
- Gebogene Spannstanze, um Wassersäcke bei Regen zu vermeiden. Bestellnr. 51 4104 00.
- Hold down kit (Sturmband) als Sicherung bei Wind. Bestellnr. 50 0000 38.



Read these installation instructions carefully. No guarantee will be given for wrong installation.

PREPARATION

- Check if the delivered SAFARI-RESIDENCE matches the existing awning regarding type, colour, length and extension.
- Check if the height of the side panels corresponds to the mounting height of the awning (height between the ground and the underside of the box). The side panels correspond to a mounting height of:

EXTRA SMALL:	2.00 - 2.14m
SMALL:	2.15 - 2.29m
MEDIUM:	2,30 - 2,44 m
LARGE:	2,45 - 2,59 m
EXTRA LARGE:	2.60 - 2.74 m
EXTRA EXTRA LARGE:	2.75 - 2.90m

- Check if the number & length of the delivered profiles match the existing awning regarding mounting height and extension.
- Make sure the vehicle stands horizontally.
- Open the awning completely.
- Put the support arms out on the ground.

SUSPENSION SIDEPANELS

REQUIRED ACCESSORIES per SIDEPANEL:

Tension rafters (fig. 6)	2x3
Masts (fig. 9)	2x2
Plastic support for the tension rafter in the front profile (fig.3)	2
Screw DIN 7981 4.2x25 (fig.3)	2
Screw DIN 7981 4.2x32 (fig.3)	2
Insert lead rail (fig.3)	2
Mast holder (fig.10)	2
Screw DIN 7504M 4.2x16 (fig.10)	4
Sealing strip (fig. 3)	2
Position piece (fig. 4)	2
Pegs (fig. 2E)	6
Pins (fig. 2F)	5
Curtain runners (fig. 15)	36

SUSPENSION SIDE PANEL

- Remove the original insert piece. Clip the plastic support and/or insert (depending on type of awning) onto the front profile. First check the required position. Drill holes Ø3,5mm and fix with the described screws. Patch the sealing strip as shown on the figure (fig.3)
- Stick the position pieces to the inner rear of the awning box. The edge should be 1 cm outside the fabric edge (fig.4).
- The tension rafter can be placed in 2 positions according to the type of awning. Check with the drawing (fig.5).
- Open the awning completely so there is no tension to the awnings fabric. Mount the tension rafter and slide the sidewall onto it. (fig.6).
- Hook the cup of the tension rafter in the box and push it against the position piece (fig.7A).
- Attach the tension rafter in the plastic support on the front profile (fig.7B).
- You can now adjust the awnings support arms to hang the side panel in a vertical position. Always do this with unscrewed tension rafters to avoid damage to the awnings fabric!
- Make sure the fabric is well placed between the clamps of the tension rafter before you wind in the awning. Tighten the awning so there is a proper tension to the tension rafter. Make sure the tension rafter is well positioned in the awnings box (fig.8A). Tighten the clamps properly to fixate the awnings fabric (fig.8B).

FASTENING MAST TO SIDE PANEL

- Determine the position of the mast holder (depending on how far the awning is mounted on the roof). Slide the mast holder in the clamp profile to the desired position. This is the position where the rubber flaps are properly sealing the sidewall (fig.9). Check this before screwing the mast holder. Drill holes Ø3,5mm and fix with the self drilling screws DIN7504M 4,2x16 (fig.10).

- Mount the supplied mast profiles (fig.11).
- Slide the mast profile onto the side panel (fig.11) and attach to the tension rafter (fig.12). The mast profile can be mounted in 2 positions depending on how far the awning is mounted from the vehicles sidewall. Make sure the rubber flaps are properly sealing the sidewall.
- Press the rubber flaps with the mast profile to the sidewall of the vehicle and fixate the mast onto the ground (fig.13).
- Mount on both sides the 2 support arms as extra connection between tension rafter & mast profile (fig.21).

SUSPENSION OF THE FRONT PANEL AND THE WINDSLIP

REQUIRED ACCESSORIES:

Double-slot profiles (fig. 14G)	4
Window tube (fig 1 Q+R)	1
Pegs and pins (fig. 2)	Fig.2
Curtain runners (fig. 17)	36

SUSPENSION & TIGHTENING OF THE FRONT PANEL

- Slide the front panel into the slot underneath the front profile (fig. 15).
- Join the front panel to the side panels by means of the double slot profiles (fig. 16).
- Slide the first part of the double slot profile over the fabric edge up to the front profile.
- Measure the remaining length (L) to the ground and saw the second part off before sliding it over. Attach it into the provided strap underneath.
- Close the zip of the door panel and tighten the front panel with the delivered pegs (fig.2).

INSTALLATION OF THE CURTAIN RUNNERS and WIND SLIP

- Slide 12 curtain runners per window onto the curtain rail (fig.17).
- The wind strip (fig. 14 J) has to be placed in the awning rail at the underside of the vehicle and fastened with pegs. The inner diameter of the rail must be 10 mm. If there is no suitable tent rail available, you can order one.

FINISHING

- Fix the side panel with the velcro strips to the support arms (fig.8). The support arms are situated outside the SAFARI- RESIDENCE.
- Tighten the side panels with the delivered pegs (fig.2).

USE

- Use the window tube when opening the window in the front panel (fig. 19) to prevent the panel from bending.
- The front panel can be rolled up (fig.19).
- When raining, lower one side of the awning so that the water can run down the fabric (fig. 20), or additionally install a bended tension rafter (see options). Always adjust the support arms with unscrewed clamps to avoid damage on the awnings fabric!
- Never fold the windows when storing the canvas! Fold the under part and the upper part over the window and roll it up all together (fig. 18).

OPTIONS

- Curtains BLUE for 3 windows. Order number 21 500 604
- Curtains BLUE for 4 windows. Order number 21 5005 03
- Curtains GREY for 3 windows. Order number 21 5006 04
- Curtains GREY for 4 windows. Order number 21 5007 04
- Bended tension rafter. To avoid water bags on the awning fabric. Order number 51 4104 00
- Hold down kit to secure the awning by heavy winds. Order number 50 0000 (fig.20)

1

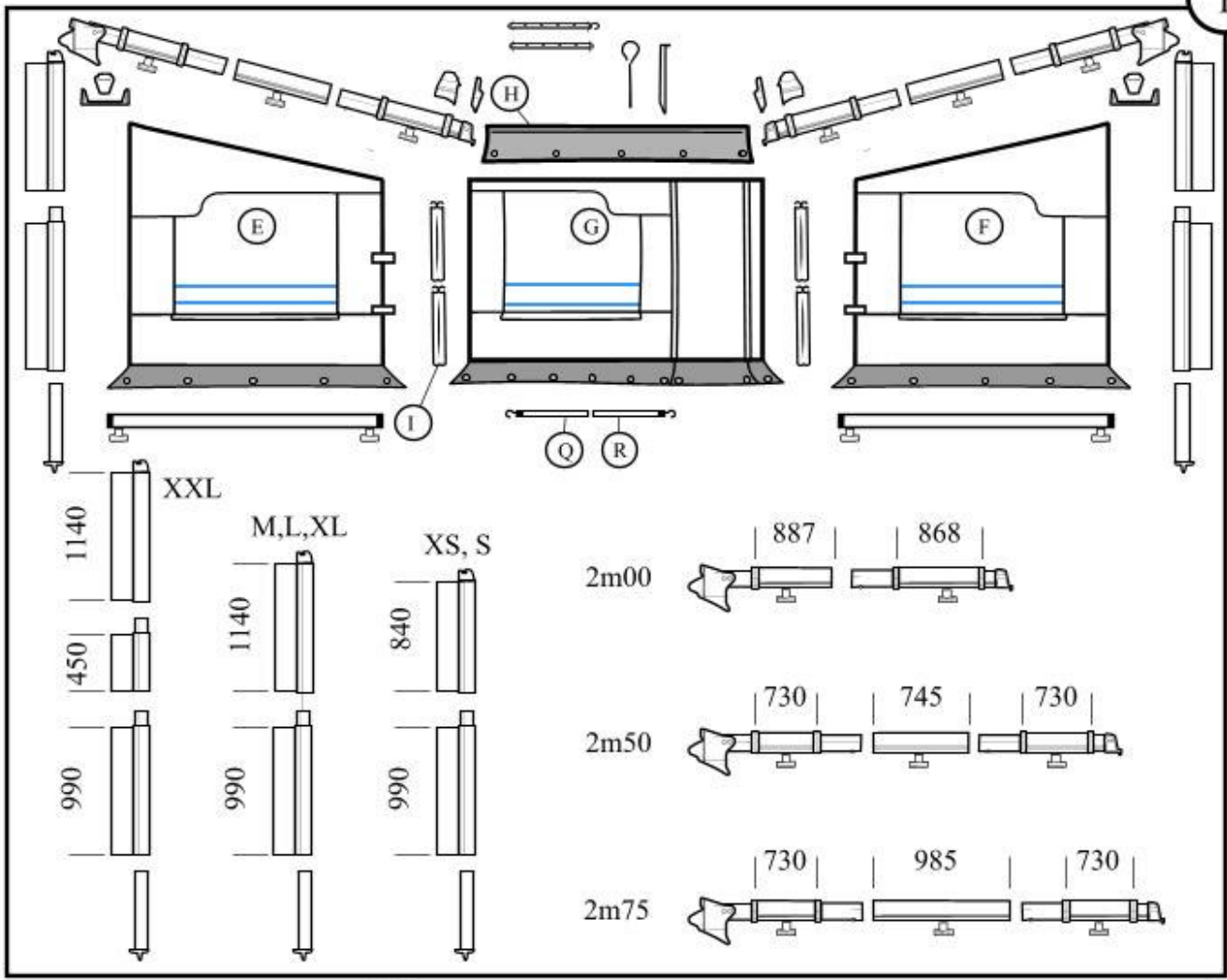

2

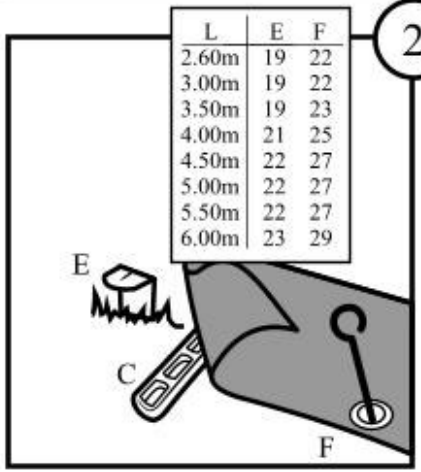

3

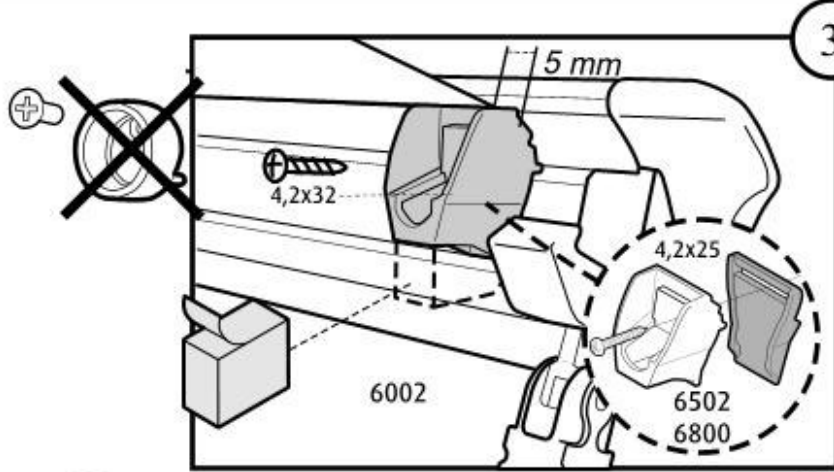

4

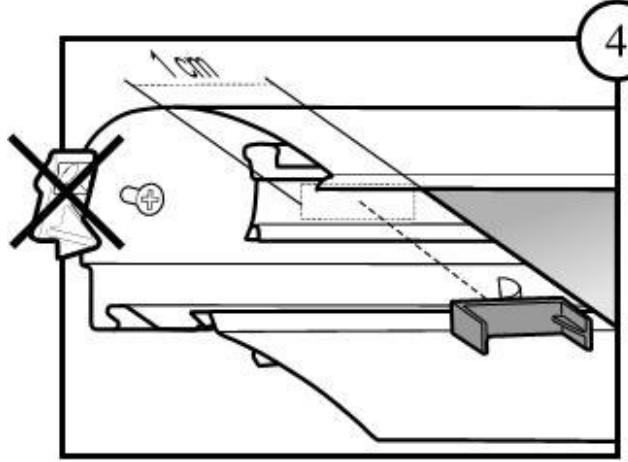

5

