

amc radiokauko-ohjattavat elektroniset tukijalat

Käyttöohje

1327710

Elektroniset tukijalat

a b c d e f

Sisällysluettelo

1. Valmistajantodistus
2. Johdanto
3. Käyttöalue
4. Turvaohjeet
5. Asennusohjeet
6. Käyttö
7. Kunnossapito ja huolto
8. Takuu

1. Valmistajantodistus:

Alois Kober GmbH – Maschinenfabrik – D-89359 Kötz – Saksa

Puh.: +49-8221-97-1 – Faksi 49-8221-97-612 – sähköposti: fahrzeugtechnik@al-ko.de

2. Johdanto

Arvoisa asiakas,
onnittelemme päätöksestänne hankkia radiokauko-ohjattavat tukijalat. Tämä käyttöohje opastaa teitä niiden käytössä ja käsittelyssä. Pyydämme teitä lukemaan käyttöohjeen kokonaisuudessaan läpi, ennen kuin otatte tukijalat käyttöön.

3. Käyttöalue

Tukijalat on tarkoitettu pysäköityjen asuntoautojen vakauttamiseen.

1000 kg:n enimmäiskantokykyä ei saa ylittää.

AL-KO-tukijalkoja **ei** saa käyttää tunkkina.

4. Turvaohjeet

Ennen tukijalkojen siirtämistä käyttöasentoon

- Erittäin epätasaisessa maastossa pyörien alle on sijoitettava tuki- tai tasauskiilat.
- Tarkastakaa alustan kantavuus. Saatatte joutua käyttämään alustalevyjä!
- Olkaa varovaisia liikuttaessanne tukijalkoja sisään ja ulos!
- Tukijalkojen asettamisen aikana kukaan ei saa oleskella ajoneuvossa.

Varmista, että kaikki tulevat ulos!

Ennen liikkeelle lähtöä

- Molempien tukijalkojen on oltava **kokonaan** sisällä.

Korjaustöissä

- Ajoneuvon alla työskenneltäessä ajoneuvo on tuettava soveltuvilla nostimilla.

TÄRKEÄÄ:

Älä koskaan siirrä tukijalkoja sisään tai ulos ilman valvontaa!

Varomaton tai ilman valvontaa tapahtuva oleskelu tukijalkojen työalueella voi johtaa vakaviin puristumisvammoihin

Älä koskaan käytä tukijalkoja tunkkina!

Ylös nostetun ajoneuvon alla ei saa koskaan olla ihmisiä.

5. Asennusohjeet

Tukijalkojen asennus tapahtuu asennusohjeen 1327711 tai 1562927 ohjeiden mukaisesti.

6. Käyttö

1. Elektronisia tukijalkoja voidaan käyttää vain silloin, kun sytytys on pois päältä.
2. Järjestelmä aktivoidaan kojelaudassa (Fiat) tai istuinkonsolissa (Mercedes) olevalla painonappikatkaisimella.
Päälle kytkettäessä kuuluu lyhyt summeriääni (merkkiääni, joka kertoo että ohjaus toimii virheettömästi).
Jos kauko-ohjausta ei sen jälkeen käytetä 2 minuuttiin, kytkeytyy järjestelmä automaattisesti pois päältä.
3. Käytä tukijalkoja erikseen kauko-ohjaimella.

6.1. Tukijalkojen siirtäminen sisään ja ulos

Tukijalkoja siirretään ulospäin painamalla vastaavia nappeja kaukosäätimessä.

Jos sytytys kytketään päälle, kun tukijalat ovat ulkona, kuuluu jaksottainen varoitusääni.

Jos sytytys kytketään nyt pois, varoitusääni sammuu.

Tukijalkojen säätämistä voidaan jatkaa, kun järjestelmä on aktivoitu kojelaudassa (Fiat) tai istuinkonsolissa (Mercedes) olevalla painonappikatkaisimella.

Tukijalkoja siirretään sisäänpäin painamalla vastaavia nappeja kaukosäätimessä.

Kun ko. tukijalka siirretään ylälukitusasentoon, kuuluu merkkiääni (2 kertaa lyhyt summeriääni).

Kaukosäädin



- 1 – Vasen tukijalka, sisään
- 2 – Vasen tukijalka, ulos
- 3 – Oikea tukijalka, sisään
- 4 – Oikea tukijalka, ulos

Ota huomioon:

Tukijalat tarvitsevat aina niin suuren maavaran, että ne voidaan kääntää kohtisuoraan. Jos maavara on liian suuri tai maaperä pehmeä, on käytettävä sopivaa alustaa.

6.2. Kaukosäädin

Kaukosäädin toimii yhdellä 12 V-paristolla (tyyppi LRV08 tai 23A tai MN21), joka sijaitsee kaukosäätimen takapuolella.

Kun kaukosäätimen nappia painetaan, vilkkuu merkkivalodiodi. Jos vilkkuminen hidastuu tai jos valodiodi sammuu kokonaan, on paristo vaihdettava.

Tilattaessa kaukosäädin jälkikäteen on ohjausyksikössä oleva sarjanumero ilmoitettava. Ohjausyksikkö sijaitsee alustan etuosassa rungon vasemmalla puolella.



Sarjanumerosta XX.XX.460 alkaen ohjauselektronikassa on nk. "luku"-toiminto. Se tarkoittaa, että kaukosäätimen koodaus on luettavissa ohjausyksikköön sijoitetusta vastaanottimesta.

1. Kytke sytytys pois.
2. Kytke sytytys päälle (paina painonappikatkaisijaa)
> kuuluu lyhyt merkkiääni, ohjaus on aktivoitu
3. Paina painonappikatkaisijaa vielä kerran ja pidä se painettuna kunnes lukutoiminto päättyy (kohta 6).
> Noin 10 sekunnin jälkeen merkinantolaitteesta kuuluu hidas,
> jaksottainen ääni, joka ilmoittaa ohjauksen olevan lukutilassa.
4. Paina lyhyesti nappia 1 "Tukijalat, vasen, sisään" kaukosäätimestä
5. Paina lyhyesti nappia 2 "Tukijalat, vasen, ulos" kaukosäätimestä
> Merkinantolaitte ilmoittaa lyhyin, hidasvälisin äänimerkein
> kaukosäätimen koodinlukemisen onnistuneen
6. Päästä painonappikatkaisija
> Merkinantolaitte kytkeytyy pois

6.3 Hätäohjaus

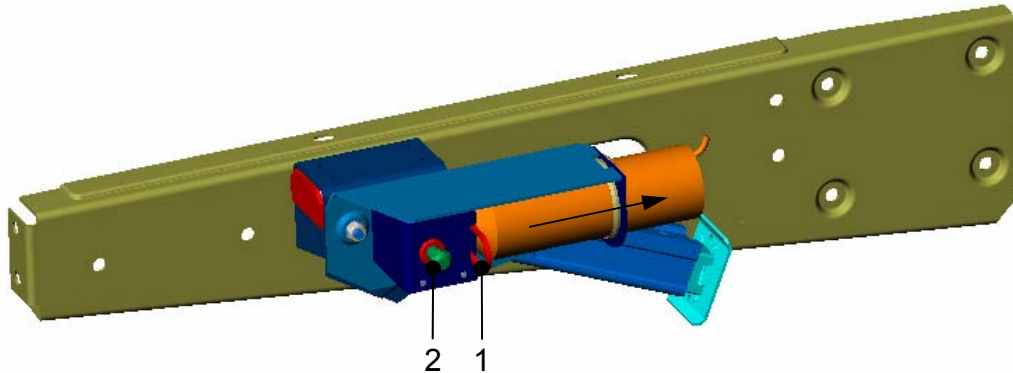

Jos elektroninen ohjaus ei toimi, voidaan tukijalkoja käyttää käsiveivillä. Silloin lukitussalpa "1" on painettava sisään ja moottori työnnettävä nuolen suunnassa vasteseen saakka. Siten elektroninen käyttö kytkeytyy pois päältä. Tukijalkoja voi nyt siirtää sisään tai ulos kokonaan manuaalisesti käsiveivillä, joka liitetään kuusioakseliin "2" (myötä-/vastapäivään). Vääntömomentin tulee olla 30-35 Nm, eikä sitä saa ylittää.

Käsi käyttöön suosittelemme AL-KOn käsiveivejä (til.nro 205520 tai 267363). Käsiveivi tilataan erikseen.

Jos käytetään muita työkaluja, on niiden sovittava kuusioakseliin "2", jonka avainleveys on 19.

Kun sytytys kytketään, varoitussummeri ilmoittaa jaksottaisella merkkiäänellä, ettei tukijalkoja ole viety sisään elektronisella ohjauksella. Tämä merkkiääni kuuluu noin 2 minuuttia. Jos merkkiääni ei sammuu automaattisesti noin 2 minuutin kuluttua, on sulake irrotettava.

Fiat-ajoneuvoissa tyyppiä 244 sulakkeen numero on 16; Mercedes Sprinterissä kyseinen sulake on numero 17 istuinkonsolissa.

Korjauksen jälkeen moottori on työnnettävä kytkentäasentoon (nuolensuuntaa vastaan) ja lukitussalpa "1" vedettävä ulos kunnes se kiinnittyy. Jos sulake on poistettu, se laitetaan takaisin paikalleen.

Aktivoi ohjaus painamalla kojelaudan (Fiat) tai istuinkonsolin (MB) painonappikatkaisijaa. Siirrä kumpaakin tukijalkaa vähän ulospäin. Vie sen jälkeen kummatkin tukijalat vuorollaan ylälukitusasentoon.

7. Kunnossapito ja huolto

Häiriöttömän toiminnan turvaamiseksi tukijalat vaativat säännöllistä kunnossapitoa.

1. Pidennä tukijalat ääriasentoonsa
2. Poista tarttunut lika tukijalkojen, ohjausrullien ja liukukappaleen liikkuvista osista.
3. Voitele ohjausrullat ja liukukappale.
4. Vie tukijalat ylälukitusasentoonsa.

7.1. Varaosat

Varaosat ovat turvaosia. Sen vuoksi suosittelemme tuotteissamme käytettäviksi varaosiksi alkuperäisiä AL-KO-osia tai sellaisia osia, jotka ovat nimenomaisesti AL-KOn asennukseen hyväksymiä. Näiden varaosien luotettavuus, turvallisuus ja soveltuvuus nimenomaan meidän tuotteisiimme on todettu erityistestauksella. Näitä ominaisuuksia emme voi, jatkuvasta markkinoiden valvonnasta huolimatta, arvioida muiden tuotteiden kohdalla, emmekä siten taata niiden soveltuvuutta.

Mahdollisia korjauksia varten Euroopassa on kattava AL-KO-huoltopisteverkosto. Huoltopisteluettelon voi tarvittaessa tilata suoraan meiltä (til.nro 375912). Pyydämme teitä huomioimaan, että korjauksia saavat tehdä vain pätevät ammattikorjaamot.

Ehdottomasti oikeiden varaosien toimittamiseksi huoltopisteet tarvitsevat varaosatunnistenumeron (ETI-numeron), joka löytyy ohjausyksiköstä ja käyttömooottoreista.

7.2 Vianmääritys

Vika / häiriö	Mahdollinen syy	Toimenpide
Kaukosäädin ei toimi Valodiodi ei vilku	Paristo tyhjentynyt	Vaihda paristo
Tukijalkojen moottorit tehottomia	Ajoneuvon akku tyhjentynyt	Lataa akku
Tukijalat eivät reagoi	Kaukosäätimen etäisyys ohjausyksikköön on liian suuri	Mene lähemmäksi ohjausyksikköä Osoita ohjausyksikköä lähettimellä
	Kaukosäätimen paristo on tyhjentynyt	Vaihda paristo
	Ohjausyksikköä ei ole kytketty	Kytke ohjausyksikkö
	Sytytys on kytkettynä	Kytke sytytys pois
	Sulake palanut	Vaihda sulake
Kytettäessä ei äänimerkkiä	Johdot tai pistoke vahingoittunut	Tarkasta ja vaihda tarvittaessa
	Ohjausyksikkö vahingoittunut	Vaihda ohjausyksikkö
Tuki ei laskeudu pystysuoraan vaan kääntyy taaksepäin.	Etäisyys maahan on liian suuri. Kierre on mennyt pysäytintä vasten.	Nosta tuki yläasentoon. Laske tukea jonkin verran ja nosta se taas yläasentoon. Laita maahan tuen alle koroke, johon tuki yltää ja laske tuki alas tukea vasten.

7.3 Sulakkeet

	Sulakekotelon merkinnät			
	Fiat Ducato tyyppi 244 (230) (kojelaudassa)		Mercedes Sprinter (istuinkonsolissa)	
Ohjausjännite k. 30 (jatkuva plus)	Sulake nro 12 (17)	3A	Takasumuvalo / varoitussummeri	7,5A
Kuormitusvirta tukijalat (jatkuva plus)	Lisäsulake pääsulakekotelossa	20A	Korirakenteen valmistaja k. 30	25A
Ohjausjännite k. 15 (sytytys)	Sulake nro 16 (3)	3A	Sulake nro 17	5A

8. Takuu

Takuu on voimassa AL-KO Kober GmbH:n yleisten toimitusehtojen 10 §:n, kohtien 1-7, mukaisesti.

AL-KO:n on hylättävä takuuvaatimukset, mikäli tuotettamme on muutettu tai käsitelty.