

**ISTRUZIONI - GEBRAUCHSANWEISUNG - MODE D'EMPLOI  
INSTRUCTIONS - INSTRUKTIE BOEKJE - BRUGSANVISNING  
INSTRUCCIONES - INSTRUKTIONSBOK - KÄYTTÖOHJEET**

FORNI - FORNI DOPPI - VANO CON GRILL SERIE CARAVAN E SERIE NAUTICA

BACKOFEN - DOPPELBACKOFEN - BACKRAUM MIT GRILL GEEIGNET FÜR DIE INSTALLATION IN WOHNWAGEN ODER SCHIFFEN

FOURS - FOURS DOUBLES - NICHE AVEC GRIL SÉRIE CARAVANE ET SÉRIE NAUTIQUE

OVENS - DOUBLE OVENS - GRILL COMPARTMENT, CARAVAN SERIES AND BOAT SERIES

OVENS - DUBBELE OVENS - KOOKRUIMTE MET GRILL SERIE CARAVAN EN NAUTISCHE SERIE

OVNE - DOBBELTE OVNE - RUM MED GRILL, CAMPINGVOGNS- OG BÅDSEKRIEN

HORNOS - HORNOS DOBLES - COMPARTIMIENTO CON GRILL, SERIE CARAVAN Y SERIE NAUTICA

UGNAR - DUBBELUGNAR - UGN MED GRIL, HUSVAGN HUSBIL OCH MARINSERIEN

UUNIT - KAKSOISUUNIT - GRILLISIJÄ, ASUNTOVAUNUUN JA MERELLE TARKOITETUT LINJAT

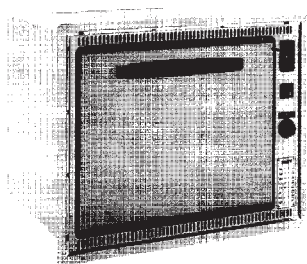

**Mod. OF300F - OF311FG  
OF300FT - OF311FGT**

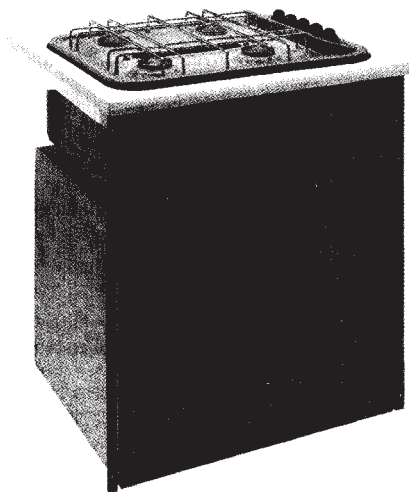

**Mod. OF300FD - OF311FTD**

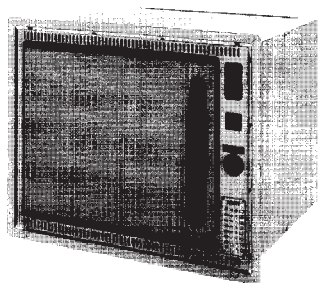

**Mod. OF300FAL  
OF300FTL**

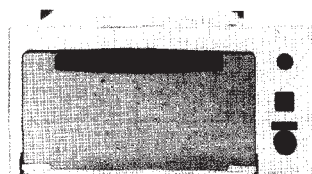

**Mod. 555**

**SMEV<sup>®</sup>**  
SRL

SOCIETÀ METALLURGICA VENETA



36061 Bassano del Grappa (VI) ITALIA - Fraz. Marchesane - Tel. 0424/500006-10 r.a. - Telefax 0424/501966

E-mail: [smevcom@keycomm.it](mailto:smevcom@keycomm.it) - <http://www.smev.com/>

# INSTALLAZIONE E COLLEGAMENTO - INSTALLATION UND ANSCHLUSS INSTALLATION ET RACCORDEMENT - INSTALLATION AND CONNECTION

## SCHEDA TECNICA - TECHNISCHE DATEN / FICHE TECHNIQUE / TECHNICAL FEATURES

POTENZA TOTALE ASSORBITA - CONSUMO - VOLUME D'ARIA NECESSARIA ALLA COMBUSTIONE. GESAMTLEISTUNGS-AUFNAHME - VERBRAUCH - FÜR DIE VEBRENNUNG NOTWENDIGES LUFTVOLUMEN. PUISSANCE TOTALE ABSORBÉE - CONSOMMATION - VOLUME D'AIR NECESSAIRE A LA COMBUSTION. TOTAL ABSORBED POWER - CONSUMPTION - AIR VOLUME NECESSARY FOR COMBUSTION.			
APPARECCHI GERÄTE APPAREILS APPLINACES	MINI FORNO CON GRILL MINIBACHOFEN MIT GRILL MINI FOUR AVEC GRILL GRILL	FORNO SENZA GRILL BACKOFEN OHNE GRILL FOUR SANS GRILL OVEN WITHOUT GRILL	FORNO CON GRILL BACKOFEN MIT GRILL FOUR AVEC GRILL OVEN WITH GRILL
MODELLI TYPEN MODELES MODELS	555	OF300F OF300FAL OF300FT OF300FTL	OF311FG OF311FGT
Cat. - Kat. Cat. - Cat. I 3+ (28-30/37) I 3 (30)	1,3 KW 95 g/h 3 m <sup>3</sup> /h	1 KW 73 g/h 2 m <sup>3</sup> /h	2,3 Kw 168 g/h 5 m <sup>3</sup> /h
Cat. - Kat. Cat. - Kat. I 3 (50)	1,4 KW 108 g/h 3 m <sup>3</sup> /h	1 KW 73 g/h 2 m <sup>3</sup> /h	2,4 KW 175 g/h 5 m <sup>3</sup> /h

## INSTALLATIE EN AANSLUITING / INSTALATION OG TILSLUTNING / INSTALACION Y CONEXION INSTALLATION / ASENNUS JA LIITTÄNTÄ

### TECHNISCHE GEGEVENS / TEKNISKE DATA / FICHA TECNICA / TEKNISK DATA / TEKNILLISET TIEDOT

TOTAAL VERMOGEN - VERBRUIK - LUCHTINHOUDE VOOR VERBRANDING: VASK MED KOGEPLADER PÅ GAS, VIRKER PÅ FØLGENDE TYPER GAS OG FORSYNINGSTRYK: POTENCIA TOTAL ABSORBIDA - CONSUMO - VOLUMEN DE AIRE NECESARIO PARA LA COMBUSTION: UGN/GRILL ARBETAR PÅ FÖLJANDE GASOLTYPER OCH TRYCK ENERGIANSAANTI - KULUTUS - ILMÄNSAANTI PALAMISELLE					
APPARATEN APPARATUR APARATO TYP LAIITTEET	GRILL MINIOVN M. GRILL MINI-HORNO CON GRILL MINI UGN MED GRILL GRILLI	OVEN MET GRILL OVN UDEN GRILL HORNO SIN GRILL UGN UTAN GRILL UUNI ILMAN GRILLÄ	OVEN ZONDER GRILL OVN MED GRILL HORNO CON GRILL UGN MED GRILL UUNI GRILLILLÄ		
TYPE TYPEN MODELO	MODELL MALLIT	555	OF300F OF300FAL OF300FT OF300FTL	OF300FD OF300FTD	OF311FG OF311FGT
Cat. - Kat. I 3+ (28-30/37) I 3 (30)	1,3 KW 95 g/h 3 m <sup>3</sup> /h	1 KW 73 g/h 2 m <sup>3</sup> /h	*1,5KW *110 g/h *3 m <sup>3</sup> /h	2,3 Kw 168 g/h 5 m <sup>3</sup> /h	*2,8 KW *205 g/h *6 m <sup>3</sup> /h
Cat. - Kat. I 3 (50)	1,4 KW 108 g/h 3 m <sup>3</sup> /h	1 KW 73 g/h 2 m <sup>3</sup> /h		2,4 KW 175 g/h 5 m <sup>3</sup> /h	

\* Valori validi per la categoria I3 (30) e per gli apparecchi destinati alla Svezia / Gültige Werte für die Kategorie I3 (30) und jene Geräte, die nach Schweden geliefert werden / Valeurs valides pour la catégorie I3 (30) et pour les appareils destinés à la Suède / Values which are valid for the I3 (30) category and for the equipment destined for Sweden / Waarden geldig voor de categorie I3 (30) en voor de apparaten met bestemming Zweden / Vaerdierne gælder kun klasse I3 (30) samt apparater til Sverige / Valores válidos para la categoría I3 (30) y para los aparatos destinados a Suecia / Värdena gäller endast klass I3 (30) som apparater till Sverige / Arvot koskervat vain I3 luokka I3 (30) sekä Ruotsin toimittavia laitteita.

**I**

I forni, le cucine ed i vani con grill possono funzionare con i gas seguenti e le relative pressioni di alimentazione. La categoria (o le categorie) secondo cui è stato regolato l'apparecchio è indicata chiaramente nell'imballo e sull'etichetta identificativa incollata sul retro. Controllare questi dati prima di allacciare l'apparecchio alla bombola gas. I riduttori di pressione da utilizzare fra la bombola e l'apparecchio devono essere conformi alle categorie indicate nella tabella sottostante.

**F**

Les fours et le niche avec grill peuvent fonctionner avec les gaz suivants et leurs pressions d'alimentation correspondantes. La catégorie suivant laquelle (ou les catégories suivant lesquelles), l'appareil a été réglé est indiquée (sont indiquées) clairement sur l'emballage et sur l'étiquette d'identification collée au dos du plan. Vérifier ces données avant de raccorder l'appareil à la bouteille de gaz.

Le réducteur de pression à utiliser entre la bouteille de gaz et l'appareil doit être du type indiqué ci-dessous, suivant la catégorie de l'appareil et le type de gaz utilisé. Le réducteur doit être homologué suivant les normes NF-GAZ. En ce qui concerne les appareils appartenant à la catégorie I3 (50): gaz utilisés G30 (butane), G31 (propane), utiliser un réducteur de pression ayant un débit nominal minimum de 1,5 kg/h, étalonné à une pression de sortie de 50 mbars.

En ce qui concerne les appareils appartenant à la catégorie I3+(28-30/37) gaz utilisé G30 (butane), utiliser un réducteur de pression ayant un débit nominal minimum de 1,5 Kg/h, étalonné à une pression de sortie de 28 ou 30 mbars. Gaz utilisés G31 (propane), utiliser un réducteur de pression ayant un débit nominal minimum de 1,5 Kg/h, étalonné à une pression de sortie de 37 mbars.

**NL**

De ovens, kookplaten en de grills werken met het volgende gas en bijpassende gasdruk.

De categorie (of categoriën) waar het apparaat geschikt voor is staat duidelijk op de verpakking en op het type plaatje aan de achterzijde van het apparaat.

Controleer dit alvorens het apparaat aan de de gasfles aan te sluiten. De drukregelaar tussen de gasfles en het apparaat moet overeenkomen met de categoriën zoals aangegeven op de tabel hieronder.

**SE**

Ugnen/grillen arbetar på följande typer av gasol och gastryck. De data som ugnen/grillen är avsedd för, står klart och tydligt angivna på embalaget och dataskylten som sitter på baksidan av ugnen/grillen. Kontrollera dessa data innan ugnen/grillen ansluts till gasolflaskan. Reduceringsventilen mellan gasolflaskan och ugnen/grillen skall stämma med nedanstående tabell.

**D**

Die Backöfen, Kocher und Backraum mit Grill werden mit den nachfolgend angegebenen Gasen un entsprechenden Einlassdrucken betrieben. Die Kategorie (oder Kategorien), für die das Gerät eingestellt ist, ist auf der Verpackung und dem auf der Geräterückseite aufgeklebten Etikett gekennzeichnet. Vor Anschluss des Gerätes an die Gasflasche, sollen diese Angaben berücksichtigt werden.

Die zwischen Gasflasche und Gerät anzuwendenden Druckreduzierer müssen den in der nachfolgenden Tabelle angegebenen Kategorien entsprechen:

**GB**

The ovens, the cookers and the grill compartment operate with the following gases and corresponding supply pressures.

The category (or categories) according to which the appliance has been adjusted, is clearly indicated on the packaging and on the data plate attached to the back of the appliance.

Please check this data before connecting appliance to gas cylinder.

The pressure regulator to be used between the cylinder and the appliance must comply with the categories indicated in the table below.

**DK**

Ovn, kogeplader og rum med grill virker på følgende typer gas og forsyningstryk:

De data som apparatet er beregnet til, er klart vist på emballagen og på dataplade anbragt på bagsiden af apparatet. Kontroller disse data før apparatet tilsluttes gasflasken.

Gasregulatoren mellem gasflasken og gasinstallationen skal passe til nedenstående tabel.

**E**

Los hornos, cocinas y compartimento con grill pueden funcionar con los gases siguientes y sus presiones de alimentación la categoría según se ha regulado el aparato se indica claramente en el embalaje y en la etiqueta identificativa situada en la parte trasera. Controlar estos datos antes de conectar el aparato a la bombona de gas. El regulador de presión a utilizar en la bombona debe ser según la categoría indicada en el gráfico inferior.

**SF**

Uunit ja grillit toimivat seuraavilla kaasulla ja kaasupaineilla. Tiedot, joista näkee laitteen toimintaperusteet, ovat selkeästi esillä laitteen takana. Tarkista nämä tiedot ennen kuin kytket grillin/uunitin kaasuun.

Paineensäädin, joka tulee kaasupullon ja laitteen väliin, täytyy täyttää allaolevan taulukon säädökset.

CATEGORIA KATEGORIE CATEGORIE CATEGORY	TYPE CATEGORI CATEGORIA	mbar	GAS GAZ KAASU	Portata Leistung Druckreduzierer Débit detendeur Output of the regulator	Regulators ydeevne Caudal Uteffekt på reduceringsventilen Säätimen teho
I 3 (50)		50	G 30 (Butano-Butan Butan-Butane) Butaani - Butan	1,5 Kg./h	
I 3 (50)		50	G 31 (Propano-Proban Propano-Propane) Propani - Propan	1,5 Kg/h	
I 3+(28-30/37)		28-30	G 30 (Butano-Butan Butan-Butane) Butaani - Butan	1,5 Kg./h	
I 3 (30)		30	G 31 (Propano-Proban Propano-Propane) Propani - Propan	1,5 Kg/h	
I 3+(28-30/37)		37			
I 3 (30)		30			

## ATTENZIONE L'APPARECCHIO DEVE ESSERE INSTALLATO DA TECNICI SPECIALIZZATI SECONDO LE NORME IN VIGORE.

Se al momento dell'installazione sorgono difficoltà di funzionamento, è consigliabile contattare il rivenditore.

**IMPORTANTE: PER EVITARE OGNI POSSIBILE INCIDENTE, È ESSENZIALE CHE L'APPARECCHIO SIA INSTALLATO SECONDO QUANTO DESCRITTO IN QUESTE ISTRUZIONI. UN'INSTALLAZIONE NON ADEGUATA CAUSA LA PERDITA DELLA GARANZIA.**

## «QUALSIASI MODIFICA ALL'APPARECCHIO PUÒ RIVELARSI DANNOSA» AERAZIONE DEL LOCALE

Nel locale destinato a ricevere una o più apparecchi installati si deve ricavare una o più aperture che permettano un arrivo di aria fresca da una sezione libera totale di almeno 100 cm<sup>2</sup>. Queste aperture in vari punti del locale devono essere disposte sulla parte bassa e situate al massimo a 10 cm. dal pavimento. Una o più aperture di evacuazione libera di sezione minima di 150 cm<sup>2</sup> dev'essere prevista al di sopra dell'apparecchio.

## COLLEGAMENTO DEL GAS ALL'APPARECCHIO

Il collegamento di tubi conduttori di gas nell'apparecchio dev'essere effettuato saltanto mediante collegamenti a tenuta, oppure con un raccordo normalizzato dotato di un tubo flessibile di una lunghezza massima di 1,5 metri e che deve essere sostituito prima della sua data di scadenza.

Assicurarsi che il tubo flessibile nel tragitto non venga a contatto con parti che si riscaldano eccessivamente durante il funzionamento dell'apparecchio quali la parte sottostante i bruciatori. Nei casi di collegamento dell'apparecchio con tubo rigido, questo dev'essere in ferro zincato o rame. Queste tubazioni possono essere usate con un raccordo a tenuta. Una volta effettuato l'allacciamento verificare la tenuta del circuito gas con una soluzione saponosa versata sui raccordi la quale evidenzia l'eventuale uscita di gas formando bollicine.

## ATTENTION: L'APPAREIL DOIT ÊTRE INSTALLÉ PAR DES TECHNICIENS SPÉCIALISÉS ET CONFORMEMENT À LA RÉGLEMENTATION EN VIGUEUR.

Si l'on constate des problèmes au niveau de l'installation, il est conseillé de contacter le revendeur.

**IMPORTANT: POUR ÉVITER DE POSSIBLES ACCIDENTS, IL EST ESSENTIEL**

**TIEL QUE L'APPAREIL SOIT INSTALLÉ SUIVANT LE PRÉCONISATION**

**QUE NOUS INDIQUONS. L'INSTALLATION NON CONFORME CAUSE**

**LA PERTE DE LA GARANTIE.**

## “TOUTE MODIFICATION DE L'APPAREIL PEUT SE RELEVER DANGEREUSE” AÉRATION DU LOCAL

Tout local destiné à recevoir un ou plusieurs appareils d'utilisation doit comporter une ou plusieurs ou plusieurs ouvertures permettant une arrivée d'air frais d'une section libre totale d'au moins 100 cm<sup>2</sup>. Ces ouvertures qui peuvent être réparties en plusieurs points du local, doivent être disposées en partie basse, la partie inférieure de l'ouverture étant située à 10 cm au plus du plancher. Une section libre minimale de 150 cm<sup>2</sup> doit être prévue au-dessus du coin cuisine.

## BRANCHEMENT DU GAZ À L'APPAREIL

Le raccordement des conduites de gaz à l'appareil ne doit être réalisé qu'au moyen de raccords à vis étanches au niveau des parties métalliques (écrou et olive), ou bien à l'aide d'un raccord normalisé équipé d'un tuyau flexible. Monter l'embout sur l'about en intercalant une joint entre les deux, puis raccorder le tout au détendeur de la bouteille à l'aide d'un tuyau approprié en caoutchouc, et conforme aux normes NF-GAX Butane-Propane NF D 36-101. Le tuyau, qui doit mesurer au plus 1,5 m., doit être remplacé avant sa date de péremption.

S'assurer que sur le trajet qui va de la bouteille (réducteur de pression) à l'appareil, le tube en caoutchouc flexible ne vient pas au contact des parties métalliques qui se réchauffent excessivement pendant le fonctionnement de l'appareil, telle celle qui se trouve au-dessous des brûleurs ou les zones du plan qui se trouvent tout-à-côté des brûleurs. S'il s'agit du raccordement d'appareils équipés d'un brûleurs avec grill incorporé, il ne faut en aucun cas utiliser un tuyau flexible en caoutchouc au niveau de l'emplacement destiné à la cuisson avec grill. Utiliser seulement un tube en fer galvanisé ou en cuivre.

## ACHTUNG: DAS GERÄT MUSS GEMÄSS DEN LAUFENDEN NORMEN VON EINEM FACHPERSONNEN EINGEBAUT WERDEN

Sollten sich bei der Installation Schwierigkeiten ergeben, empfehlen wir sich an den Händler zu wenden.

**WICHTIG: ZUR VERMEIDUNG JEDES MÖGLICHEN UNFALLS, IST ES WESENTLICH, DASS DAS GERÄT LAUT VORLIEGENDEN ANWEISUNGEN INSTALLIERT WIRD. UNSACHGEMÄSSE INSTALLATION HÄT DEN VERLUST DER GARANTIE ZUR FOLGE.**

## “JEDE ÄNDERUNG DES GERÄTS KANN GEFÄHRLICH SEIN” I BELÜFTUNG DES RAUMS

Jeder Raum in dem eines oder mehrere Geräte installiert werden sollen, muss eine oder mehrere Öffnungen mit freiem Gesamtquerschnitt von mindestens 100 cm<sup>2</sup>, die den Eintritt von Frischluft ermöglichen, aufweisen. Diese Öffnungen, die sich an verschiedenen Stellen im Raum befinden dürfen, müssen in Bodennähe, jedoch höchstens 10 cm vom Boden entfernt sein.

Über der Herdzone müssen eine oder mehrere Lüftungsöffnungen mit 150 cm<sup>2</sup> Mindestquerschnitt sein.

## ANSCHLUSS DES GERÄTS AN DIE GASVERSORGUNG

Der Anschluss der Gasleitungen an das Gerät darf ausschliesslich mit gasdichten Anschlussstücken oder mit einem genannten Schlauchanschluss (Höchstlänge 1,5 Meter), der noch vor Verfallsdatum ausgetauscht werden soll, vorgenommen werden.

Man versichere sich, dass der Gummischlauch auf seinem Verlegungsweg nicht mit metallenen, bei Betrieb des Geräts übermässig heissen Elementen wie z.B. jene unter den Brennen, in Berührung komme.

Bei Verwendung von Rohren zum Anschluss des Geräts, sollen diese aus verzinktem Eisen oder Kupfer sein. Diese Rohrleitungen können mit einem gasdichten Anschluss verwendet werden. Nach Beendigung der Anschlussarbeiten soll die Dichtigkeit der Gasleitungen mittels einer Seifenlösung, die auf die Anschlussstellen gegossen wird, überprüft werden; die Seifenlösung zeigt eventuelle Undichtigkeiten durch Bläschenbildung an.

## ATTENTION: THE APPLIANCE MUST BE INSTALLED BY SPECIALIST TECHNICIANS IN ACCORDANCE WITH CURRENT CURRENT STANDARDS.

If operating problems should arise when the appliance has been installed, it is advisable to contact the retailer.

**IMPORTANT: IN ORDER TO AVOID EVERY POSSIBLE ACCIDENT, IT IS ESSENTIAL FOR THE APPLIANCE TO BE INSTALLED ACCORDING TO THE DESCRIPTIONS CONTAINED IN THESE INSTRUCTIONS. AN INCORRECT INSTALLATION CAUSES THE LOSS OF THE GUARANTEE. “ANY MODIFICATION OF THE APPLIANCE CAN BE DANGEROUS” VENTILATION OF THE ENCLOSED SPACE**

Any enclosed space in which one or more appliances are intended to be installed, must be provided with additional permanent ventilation of 100 cm<sup>2</sup>, to allow the entry of fresh air.

Above the appliance, there must be one or more evacuation openings having a minimum free section of 150 cm<sup>2</sup>.

## CONNECTION OF THE GAS TO THE APPLIANCE

The connection of gas pipe to the appliance must be achieved only by means of gas-light connections. A standardized connection with a flexible hose (fig. 2) (of a maximum length of 1,5 meters) has to be replaced before its date of expiry.

Make sure that the route of the flexible rubber hose does not touch any metal parts, which get heated excessively during operation of the appliance, such as the part beneath the burners.

In case of rigid connection of the appliance, the pipework must be an approved type in galvanized iron or copper. These pipes may be used with a gas-light joint. Once connection has been effected, tightness of the gas circuit must be tested by using a soapy solution to be poured on the joints; in case of leaks this solution forms small bubbles.

**NEVER USE A NAKED FLAME!**

## NL

**LET OP: HET APPARAAT MOET GEINSTALLEERD WORDEN DOOR EEN SPECIALIST. DIT TOESTEL MOET WORDEN GEINSTALLEERD VOLGENS DE VAN KRACHT ZIJNDE VOORSCHRIFTEN (IN CASU ONTW. NEN-EN1949) EN HET MAG ALLEEN GEBRUIKT WORDEN IN EEN GOED GEVENTILEERDE RUIMTE.** geeft het apparaat problemen als het geïnstalleerd is neem dan contact op met dealer.

**BELANGRIJK: OM ELK MOGELIJK ONGELUK TE VERMIDDEN IS HET BELANGRIJK DAT HET APPARAAT GEINSTALLEERD WORDT OOREENKOMSTIG BIJGEVOEGDE INSTRUCTIES. ELKE VERANDERING AAN HET TOESTEL KAN GEVAARLIJK ZIJN.**

### VENTILATIE VAN EEN AFGESLOTEN RUIMTE.

Elke afgesloten ruimte waarin één of meer apparaten opgesteld worden, moet voorzien zijn van een permanente ventilatie opening van 100 cm<sup>2</sup>. Zodat verse lucht toegevoerd wordt.

Boven het apparaat moeten één of meer openingen zijn van 150 cm<sup>2</sup>.

### GAS AANSLUITEN AAN HET APPARAAT.

De aansluiting van de gasleiding aan het apparaat moet alleen bestaan uit gasdichte verbinding, D.M.V. een knelfitting.

Een aansluiting d.m.v. een flexibele slang (maximale lengte 1,5 meter) moet regelmatig vervangen worden.

De flexibele rubber slang mag nergens in aanraking komen met metalen delen die heet kunnen worden bij gebruik, zoals b.v. gedeelte onder de branders. Bij een vaste verbinding met het apparaat moet de gaspyp goedgekeurd en van galvaniseerd ijzer of koper zijn. Deze gaspyp kan gebruikt worden met een gasdicht koppelsluit.

Als de aansluiting gemaakt is moet de koppeling gecontroleerd worden door wat zeepsop op de koppeling te doen. In geval van lekkage ontstaan dan luchtbelletjes.

**GEBRUIK NOOIT VUUR VOOR DEZE KONTROLE!!!**

## DK

**VÆR OPMÆRKSOM PÅ AT APPARATERNE SKAL MONTERES AF AUTORISEREDE TEKNIKERE I OVERENSSTEMMELSE MED GÆLDENDE REGLER.**

Hvis betjeningsproblemer skulle opstå når apparaterne er monteret, er det tilrådeligt at kontakte forhandler.

**VIGTIGT: FOR AT UNDGÅ ENHVER MULIGHED FOR UHELD, ER DET VIGTIGT AT APPARATERNE MONTERES I HENHOLD TIL INSTALLATIONSANVISNINGEN. VED UKORREKT TILSLUTNING BORTFALDER GARANTIE. ENHVER ÆNDRING AF APPARATERNE KAN VISE SIG AT VÆRE FARLIGT I LUKKEDE RUM.**

Lukkede rum, hvor et eller flere apparater skal installeres, skal forsynes med ventilationsrist på mindst 100 cm<sup>2</sup> som sørger for stadig tilførsel af frisk luft. Over apparaterne skal der være en eller flere åbninger på mindst 150 cm<sup>2</sup>. Se iverigt det danske gasreglement.

### TILSLUTNING AF GAS TIL APPARATET

Gastilslutning med gasrør til apparatet skal udføres med godkendte fittings.

Gastilslutning med gummislange til kogeplader & oven er ikke tilladt i Danmark i campingvogne. Se iverigt det danske gasreglement.

I tilfælde af fast montering af apparaterne, skal elforzinket stålør eller kobberør bruges.

Tilslutningerne skal foretages gastæt. Tæthed af samlingerne kan kontrolleres ved at smøre en sæbeblanding på samlingerne. I tilfælde af utæthed vil sæbebobler dannes.

### BRUG ALDRIG ÅBEN ILDI

Tilslidst trykprøves hele gasinstallationen med et prøvetryk på 1500 mb. Se gasreglement.

## E

**ATENCIÓN: SEGUN LAS NORMAS EN VIGOR EL APARATO DEBERA SER INSTALADO POR TECNICO ESPECIALISTA.**

Si en momento de su instalación y puesta en marcha surge alguna anomalía de funcionamiento se aconseja contactar con el distribuidor.

**IMPORTANTE: PARA EVITAR CUALQUIER POSIBLE INCIDENTE, ES ESENCIAL QUE EL APARATO SEA INSATALADO SEGUN INDICA EL MANUAL DE INSTRUCCIONES, UNA INSTALACION INADECUADA CAUSA LA PERDIDA DE LA GARANTIA.**

**“CUALQUIER MODIFICACION DEL APARATO PUEDE SER PELIGROSA”.**

### VENTILACION DE LOCAL.

En el local destinado a la instalación de uno o mas aparatos, se debe preveer una o más aberturas que permita la llegada de aire fresco. Con una sección útil mínima de 100 cm<sup>2</sup>. Esta abertura en varios puntos del local debe situarse en la parte baja como máximo a 10 cm. del pavimento. Una o mas aberturas de evacuación de una sección mínima de 150 cm<sup>2</sup>. Se debe preveer sobre el aparato.

### CONEXION DEL GAS AL APARATO.

La conexión del tubo conductor del gas al aparato solo debe efectuarse con conexiones estancos o con una conexión normalizada dotada de un tubo flexible de 1,5 mt. de longitud máxima que deberá sustituirse antes de su fecha de caducidad.

Asegurarse de que el tubo flexible no esta en contacto con alguna parte del aparato que se caliente durante su funcionamiento. Caso que la conexión del aparato se efectúe con tubo rígido éste debe ser de hierro zincado o cobre, una vez efectuada la instalación verificar la estanqueidad del circuito de gas, una solución jabonosa sobre los récords de conexión evidencia eventuales fugas de gas que forman burbujas.

## SF

**HUOMIOI: ASENNUKSEN SAA SUORITTA VAIN NESTEKAASUASETUKSEN MUKAINEN ASENTAJA. ASENNETTAESSA ON HUOMIOITAVA STANDARDIN MUKAISET OHJEET.**

Mikäli laitteen toiminnossa ilmenee vikoja, ota yhteys maahantuojaan.

**TÄRKEÄÄ: ONGELMIEN ENNALTAEHKÄISEMISEKSI, ON TÄRKEÄÄ, ETTÄ LAITE ASENNETAAN OHJEIDEN MUKAISESTI. LAITTEEN VÄRÄLTÄMINEN ON VAARALLISTA. ILMANKIERTO SULJETUSSA TILASSA.**

Mikäli laite (tai useampi) asennetaan suljettuun tilaan, pitää järjestää jatkuva ilmankierto (väh. 100 cm<sup>2</sup> suuruinen alue), joka takaa raittiin ilman sisääntulon. Laitteen yläpuolella pitää olla yksi tai useampi ilma-aukko. Aukon tulee olla vähintään 150 cm<sup>2</sup> suuruinen.

### LAITTEEN LIITTÄMINEN KAASUPULLOON.

Laitteen saa asentaa itse kaasupulloon sijoitettavaan sätötimeen enintään 1,2 m pitkällä Teknillisen Tarkastuskeskuksen hyväksymällä leturulla. Letku kiristetään Letkunkiristimillä. Putkiasennuksen saa suorittaa vain hyväksytyt asentajat. Asentajassasi nestekaasuletkaa sätötimeen, tarkista että se ei kosketa metallia (esim. altaan alapintaa) missään vaiheessa, sillä laite saattaa lämmetä käytettäessä.

**I****BOMBOLA DEL GAS**

Le bombole di gas che possono essere usate sono le più comuni nel paese in cui viene utilizzato l'apparecchio. Il gas da usare è indicato chiaramente all'esterno dell'imballaggio e sull'etichetta indelebile incollata sul retro dell'apparecchio.

**L'IMPIEGO DI UN GAS E/O DI UNA PRESSIONE DIVERSA DA QUANTO PRESCRITTO DALLA SMEV PUÒ DETERMINARE CONDIZIONI ANOMALE DI FUNZIONAMENTO DELL'APPARECCHIO, PERTANTO LA SMEV DECLINA OGNI RESPONSABILITÀ DERIVANTE DALL'USO SCORRETTO DELL' APPARECCHIO.**

In ogni caso osservare le seguenti indicazioni:

Le bombole di gas devono essere disposte nell'apposito vano in posizione verticale dotate di valvola e riduttore di pressione e l'accesso non deve essere ostacolato.

La sostituzione delle bombole deve poter essere eseguita senza impedimenti e con facilità.

**"CHIUDERE L'ALIMENTAZIONE DEL GAS ALLA BOMBOLA DOPO L'USO"**

**ATTENZIONI!**

Al momento della sostituzione della bombola gas occorre prendere le seguenti precauzioni:

- Chiudere i rubinetti dell'apparecchio (pos. O)
- Accertarsi che nelle vicinanze non vi sia nessuna fiamma o fuoco
- Chiudere la valvola della bombola gas da sostituire
- Svitare il riduttore della bombola esaurita, toglierla dall'apposito vano. Procedere nel senso inverso per la sostituzione.

Verificare eventuali perdite di gas con una soluzione saponosa come sopra descritto.

- Accendere i bruciatori e verificarne il corretto funzionamento, in caso negativo rivolgersi ad un tecnico autorizzato.

**F****RECIPIENT POUR LE GAZ**

les bouteilles de gaz qui peuvent être utilisées sont celles que l'on trouve le plus communément dans le pays où le dispositif est vendu. le gaz liquide qui peut être utilisé est clairement indiqué sur l'emballage et sur l'étiquette indélébile collée derrière l'appareil.

**L'UTILISATION D'UN GAZ ET/OU D'UNE PRESSION NE CORRESPONDANT PAS AUX PRECONISATIONS DE SMEV PEUT PROVOQUER DES IRREGULARITES AU NIVEAU DE FONCTIONNEMENT DE L'APPAREIL ET PAR CONSEQUENT SMEV DECLINE TOUTE RESPONSABILITE EN CAS D'UNE UTILISATION INCORRECTE DEL'APPAREIL.**

Observer de toute façon les indications suivantes:

- les bouteilles de gaz doivent être disposées verticalement dans leur emplacement, le robinet et le régulateur étant dans la partie supérieure. L'accès aux connexions, aux robinets et aux systèmes de réduction de pression doit être dégagé de tout obstacle.
- le remplacement des bouteilles doit pouvoir être opéré facilement et sans entraves.

**"FERMER L'ALIMENTATION DE GAZ A LA BOUTEILLE APRES USAGE" ATTENTION!**

Au moment du remplacement de la bouteille de gaz, il faut prendre les précautions suivantes:

- Fermer les robinets de l'appareil (pos. O),
- S'assurer qu'il n'y a aucune flamme ou feu allumé dans les alentours.
- Fermer le robinet de la bouteille de gaz à remplacer et s'assurer qu'il en est de même pour la bouteille neuve.
- Dévisser le régulateur de la bouteille, retirer celle-ci de son emplacement et la remplacer par la bouteille neuve en procédant dans le sens inverse. Vérifier qu'il n'y a aucune fuite de gaz à l'aide d'une solution savonneuse.

**NE JAMAIS UTILISER DE LA FLAMME NUE POUR CHERCHER DES FUITES EVENTUELLES.**

- Allumer les brûleurs et s'assurer qu'ils fonctionnent correctement. S'il n'en est pas ainsi, vérifier que le gaz et la pression correspondent aux préconisations.

**D****GASFLSCHEN**

Die zu verwendenden Gasflaschen sind jeweils die im Land in dem das Gerät zum Verkauf gelangt, gebräuchlichste. Die zu verwendende Gasart ist klar auf Verpackung und auf dem löschsicheren Etikett auf der Rückseite des Geräts angezeigt.

**DIE VERWENDUNG EINES GASES UNDIODER EINES VON DEN VORSCHRIFTEN DER SMEV ABWEICHENDEN DRUCKES, KANN UNREGELMÄSSIGE BETRIEBSVERHÄLTNISSE DES GERÄTES HERVORRUFEN; DIE FIRMA SMEV LEHNT DESHALB JEDE VERANTWORTUNG IM ZUSAMMENHANG MIT UNSACHGEMÄSSER BEDIENUNG DES GERÄTES AB.**

Es müssen auf jeden Fall folgende Anweisungen befolgt werden:

die Gasflaschen, komplett mit Ventil und Druckreduzierer, müssen senkrecht in dem eigens dafür Schrank aufgestellt werden; der Zugang zu den Flaschen darf nicht verstellt sein.

der Austausch der Gasflasche muss leicht und ohne Hindernisse durchführbar sein.

**"NACH GEBRAUCH SOLL DIE GASFLSCHE ZUGEDREHT WERDEN" ACHTUNG!**

Bei Austausch der Gasflasche müssen folgende Vorsichtsmaßnahmen getroffen werden:

- Hähne des Geräts schliessen (Pos. O);
  - Man versichere sich, dass in der Nähe keine Flamme oder offenes Feuer brennt;
  - Ventil der auszutauschenden Gasflasche schliessen;
  - Den Druckreduzierer der leeren Gasflasche abschrauben, letztere aus dem Schrank herausnehmen und durch eine neue Gasflasche ersetzen - in umgekehrter Reihenfolge vorgehen.
- Dichtigkeit mittels Seifenlösung wie oben beschrieben testen.
- Brenner anzünden und ordnungsgemässen Betrieb überprüfen; im gegebenen Fall wende man sich an einen spezialisierten Techniker.

**GB****GAS CYLINDER**

The appliance must be connected to a gas cylinder that operates at the same working pressure that the appliance is designed. Check the data plate affixed to the appliance.

**THE USE OF A TYPE OF GAS AND/OR OF A PRESSURE DIFFERENT FROM THOSE PRESCRIBED BY SMEV, CAN CAUSE IRREGULAR OPERATING CONDITIONS OF THE APPLIANCE; FOR THIS REASON, SMEV DECLINES ANY RESPONSABILITY ORIGINATING FROM INCORRECT USE OF THE APPLIANCE ITSELF.**

Observe the following instructions:

The gas cylinders must be placed in the compartment assigned to this purpose in a vertical position with the valves and pressure reducers fitted; the access to the same must not be obstructed. It must be possible to replace the cylinders easily and without obstacles.

**"AFTER USE, SHUT OFF GAS SUPPLY FROM THE CYLINDER" ATTENTION!**

When replacing the gas cylinder, the following precautions shall be taken:

- Close taps of the appliance (pos. O);
  - Make sure there are no flames or fires lit in the proximity;
  - Close valve of cylinder to be replaced; d) screw off regulator of empty cylinder, take it out of the compartment assigned for this purpose. For replacement carry out operations using the reverse sequence.
- Check possible gas leaks by means of a soapy solution as described above.
- Ignite burners and check correct operation of the same; in case of negative result, contact an authorized technician.

## NL

### GASFLESSEN:

Het apparaat moet aangesloten worden op een gasfles, die werkt met dezelfde druk als aangegeven op het apparaat.

Controleer het plaatje aan de achterzijde van het apparaat.

Het gebruik van een andere soort gas of van een andere gasdruk dan voorgeschreven door SMEV kan onregelmatigheden veroorzaken.

SMEV wijst elke verantwoordelijkheid af bij onjuist gebruik van het apparaat.

Volg in ieder geval onderstaande aanwijzingen op.

De gasflessen moeten geplaatst worden in een hiervoor geschikte ruimte, in een verticale positie met drukregelaars en kranen eraan.

De gasflessen moeten bereikbaar blijven. De gasflessen moeten makkelijk te verwisselen zijn.

### NA GEBRUIK GASTOEVOER AFSLUITEN.

#### LET OPIII

Bij het verwisselen van de gasflessen moeten de volgende voorzorgen getroffen worden.

a) sluit de kranen van het apparaat, pos. O.

b) geen open vuur in de buurt.

c) sluit de kraan van de te verwisselen gasfles.

d) schroef de drukregelaar van de te verwisselen gasfles en haal die eruit.

Bij herplaatsing van de nieuwe gasfles volg de instructies in omgekeerde volgorde.

Controleer op eventuele gaslekken met zeepsop als tevoren beschreven.

### GEBRUIK NOOIT EEN VLAM OM EVENTUELE LEKKAGES TE ONTDEKKEN.

e) ontsteek de branders en controleer of ze goed branden. Bij niet goede werking neem dan contact op met de dealer.

## E

### BOTELLA DE GAS

La botella de gas a utilizar es la más común en cada uno de los países donde sea utilizado el aparato. El gas a utilizar esta indicado claramente en la parte externa del embalaje y en la etiqueta indeleble adherida en la parte inferior del aparato.

**LA UTILIZACION DE GASES O PRESIONES DIFERENTES A LAS DESCRITAS POR SMEV PUEDEN DETERMINAR CONDICIONES ANOMALAS DE FUNCIONAMIENTO DEL APARATO, POR TANTO SMEV DECLINA TODA RESPONSABILIDAD DERIVADA DEL USO INCORRECTO DEL APARATO.**

En todo caso observar las siguientes indicaciones:

la botella de gas debe estar situada en el lugar previsto, siempre en posición vertical, provista de manoreductor de presión y su acceso no debe ser obstaculizado.

La sustitución de la botella debe ser sencilla y rápida, sin obstáculos que la dificulte.

**“CERRAR LA ALIMENTACION DE GAS DE LA BOTELLA DESPUES DEL USO”.**

#### ATENCIÓN.

Al sustituir la botella de gas de deben tomar las siguientes precauciones:

a) cerrar el grifo del aparato (posición O).

b) asegurarse que no hay ninguna flama en las proximidades.

c) cerrar la válvula de la bombona a sustituir.

d) desenroscar el manoreductor de la botella vacía, roscándola en la nueva botella a instalar: verificar eventuales pérdidas de gas con una solución jabonosa según se ha descrito.

**NO UTILICE NUNCA LLAMA VIVA PARA COMPROBAR POSIBLES FUGAS.**

e) encender los quemadores y verificar el correcto funcionamiento, en caso negativo acudir a un técnico autorizado.

## SF

### KAASUPULLO

Laitte liitetään nestekaasupulloon käyttämällä välissä säädintä. Tarkista laitteen takana olevasta tarrasta kaasun paineen.

**VÄÄRÄNLAISEN KAASUN JA/TAI PAINEEN KÄYTTÄMINEN SMEV LAITTEISSA VOI AIHEUTTAA LAITTEEN VIOITTUMISEN.**

Seuraa käyttö- ja asennusohjeita: kaasupullo on pidettävä pystyasennossa, johon liitetään säädin. Laita kaasupullo paikkaan, johon se on helppo laittaa ja ottaa pois.

**KÄYTÖN JÄLKEEN SULJE KAASUNTULO PULLON VENTTIILISTÄ TAI SÄÄTimestä HUOMI**

Muista seuraavat toimenpiteet vaihtaessasi kaasupulloa:

a) sulje laite (nappi asentoon O) - b) varmista, ettei missään näy liekkejä - c) sulje pullon venttiili tai säädin - d) irroita säädin tyhjistä pullosta, ota pullo pois pakoltaan. Vaihda pullo uuteen. Liitä säädin, aukaise pullo. Tarkista letku, ettei siihen ole tullut halkeamia.

**ÄLÄ KÄYTÄ KOSKAAN LIEKKIÄ MAHDOLLISTEN VUOTOJEN PAIKALLISTAMISEEN**

e) Sytytä poltin ja tarkista toimiiko laite kunnolla. Mikäli laite ei toimi, ota yhteys nestekaasulaitteiden asiantuntijaan tai maahantuojaan.

## DK

### GASFLASKE:

Gasapparat/ovn skal forbindes til gasflaske med samme gstryk som apparatet er beregnet til. Kontroller datapladen på apparatet.

**BRUG AF ANDRE GASTYPER & GASTRYK KAN FØRE TIL FORKERT FORBRÆNDING.**

### SMEV FRALÆGGER SIG ETHVERT ANSVAR HERFOR

Følg i alle tilfælde følgende anvisning:

Gasflasken skal placeres lodret med gasregulator tilsluttet i en kasse/skab som er beregnet til dette (se gasreglement) Regulator & ventiler skal være let tilgængelige. Gasflasken placeres let tilgængelig for udskiftning.

**EFTER BRUG LUK FOR GASFLASKEN.**

**OBS.** Ved udskiftning af gasflaske, skal følgende forsigtighedsregler overholdes:

a) Sluk for apparatets betjeningsventil (pos. O)

b) Sørg for der ikke er åben ild i nærheden.

c) Luk for gasflasken.

d) *Aftag gasregulator fra flasken og tag flasken ud af gaskassen/skab. Tilsæt fyltd gasflaske, og foretag resten af proceduren i omvendt rækkefølge. Check evt. gasudslip, med den ovenfor omtalte søbemetode.*

**DER MÅ ALDRIG ANVENDES ÅBEN FLAMME TIL AT FINDE FREM TIL EVT. LÆKAGE.**

e) Prøvetænd gasapparaterne og deres virkemåde. I tilfælde af problemer, kontakt da autoriseret tekniker.

## SE

### GASFLASKA

Ugnen/grillen skall anslutas till gasolfflaska med reduceringsventil avsedd för samma gastyck som apparaten är avsedd för. Kontrollera dataskylten på ugnen/grillen.

**OM ANDRA GASOLTYPER OCH TRYCK ANVÄNDES ÄN DE SOM SMEV FÖRESKRIVER, KAN DETTA LEDA TILL FELAKTIG FÖRBRÄNNING I UGNEN/GRILLEN, VILKET SMEV FRÅNTAGER SIG ALLT ANSVAR FÖR.**

Följande instruktioner skall alltid följas:

Gasolfflaskan skall placeras lodrät, med reduceringsventil och avstängningsventilen monterade, i ett utrymme avsett för detta ändamål. Reduceringsventilen och avstängningsventilerna skall vara lättåtkomliga. Gasolfflaskan skall vara lätt att byta ut.

**EFTER ANVÄNDNING, STÄNG AV GASOLTILFÖRSELN FRÅN FLASKAN.**

**OBS!** När gasolfflaskan skall bytas, måste nedanstående försiktighetsåtgärder följas:

a) Stäng kranarna på ugnen/grillen (pos O)

b) Se till att det inte finns öppen eld i närheten

c) Stäng ventilen till gasolfflaskan

d) Ta av reduceringsventilen från gasolfflaskan och lyft ur flaskan ut förvaringsutrymmet. Den nya gasolfflaskan monteras enligt anvisningarna fast i omvänd ordning. För att kontrollera att systemet är tätt, använd såplösning enligt ovan.

**ANVÄND ALDRIG ÖPPNA LÅGOR FÖR ATT SPÅRA UPP EV. LACKA.**

e) Prövtänd ugnen/grillen och kontrollera att den fungerar bra. Om inte, kontakta fackman.

## I

### VANO PER LA BOMBOLA DEL GAS

Le dimensioni dell'apertura dell'interno del vano devono essere tali da permettere l'installazione di una bombola di gas del tipo menzionato e con il riduttore di pressione montato. Le dimensioni dell'apertura non devono comunque essere inferiori a 325 mm in larghezza e profondità ed a 620 mm in altezza.

### CONTROLLO VISIVO DELLA FIAMMA

a) la fiamma è corretta quando il suo dardo interno è blu ed il suo contorno è nitido.

b) se le fiamme hanno le punte gialle ed hanno poca pressione assicurarsi che le prese d'aria per la miscela nel tubo Venturi non siano ostruite. In questo caso rimuovere ciò che ostruisce.

### ALIMENTAZIONE ELETTRICA

L'alimentazione elettrica è di 12 Volts in corrente continua.

### COLLEGAMENTO ELETTRICO

Per l'allacciamento dell'apparecchio usare un doppio cavetto rosso e nero da 1,5 mm<sup>2</sup> e connetterlo alla morsetteria posta nella parte posteriore dell'apparecchio e nella quale sono contraddistinti i due terminali dai segni + e -. Il colore rosso è il polo positivo. Osservare la corretta polarità nell'allacciamento! Il circuito dev'essere protetto da un fusibile da 3 Ampere.

**NON COLLEGARE ASSOLUTAMENTE L'APPARECCHIO ALLA RETE DI 220 VOLTI! CIÒ PROVOCHEREBBE LA DEFINITIVA DISTRUZIONE DEI COMPONENTI ELETTRICI ED UN PERICOLO PER L'UTENTE.**

## F

### ESPACE POUR LA BOUTEILLE DU GAZ

Le dimensions de l'ouverture de l'espace doivent permettre l'installation d'une bouteille de gaz du type indiqué et avec le réducteur de pression monté. Les dimensions de l'ouverture ne doivent pas être inférieures de 325 mm de largeur et profondeur et 620 mm en hauteur.

### CONTROLE DE LA FLAME

a) la flame est correcte quand son dard interne est bleu et a un contour net.

b) Si les flammes ont les pointes jaunes et ont peu de pression, s'assurer que les prises d'air du mélange ne sont pas obstruées. S'il est ainsi, dégager ce qui obstrue le tuyau. Si un réducteur de pression est placé en amont de l'appareil, s'assurer qu'il est réglé à une pression correcte.

### ALIMENTATION ELECTRIQUE

L'alimentation électrique est à 12 Volts en courant continu.

### BRANCHEMENT ELECTRIQUE

Pour raccorder l'appareil, utiliser un double câbleau rouge et noir de 1,5 mm<sup>2</sup>, et le relier au bornier placé dans la partie arriere de l'appareil. La couleur rouge correspond au pôle positif. Respecter la polarité lors de branchement des câbleaux!

Le circuit doit être protégé par un fusible de 3 Ampere.

**IL NE FAUT ABSOLUMENT PAS BRANCHER L'APPAREIL SUR LE RESEAU DE 220 VOLTI CELA PROVOCQUERAIT UNE DESTRUCTION DEFINITIVE DES COMPOSANTS ELECTRIQUES, ET CONSTITUERAIT UN DANGER POUR L'UTILISATEUR.**

## D

### GASFLASCHENSCHRANK

Die Masse der Öffnung des Schrankinnenraums müssen für die Installation einer Gasflasche des angegebenen Typs, mit montiertem Druckregler, ermöglichen. Die Masse dieser Öffnung dürfen jedoch 325 mm Breite und Tiefe und 620 mm Höhe nicht unterschreiten.

### SICHTKONTROLLE DER FLAMME

a) die Flamme ist richtig, wenn ihr Schein blau ist und eine saubere Umrisse hat.  
b) wenn die Flamme gelbe Spitzen aufweist und wenig Druck hat, überprüfen man, ob die Belüftungsöffnungen am Venturirohr frei sind. Im gegenteiligen Fall müssen verstopfende Teile entfernt werden.

### STROMVERSORGUNG:

Stromversorgung des Geräts: 12 Volt Gleichstrom.

### ELEKTRISCHER ANSCHLUSS

Für den Anschluss des Geräts soll ein zweidrahtiges, 1,5 mm<sup>2</sup> rotes und schwarzes Kabel, das an das auf der Hinterseite des Geräts befindliche klemmenbrett angeschlossen wird, verwendet werden. Au diesem klemmenbrett sind die beiden Pole + mit und - gekennzeichnet. Der positive Pol ist an der roten Farbe erkenntlich. Bei Anschluss der Kabel unbedingt auf richtige Polung achten! Der Stromkreis muss mit einer 3 A Schmelzsicherung (wird nicht mitgeliefert) abgesichert werden.

**DAS GERÄT DARF AUF KEINEN FALL AN DAS 220 VOLT NETZ ANGESCHLOSSEN WERDEN! DIES HÄTTE DIE ENDGÜLTIGE ZERSTÖRUNG DER ELEKTRISCHEN ELEMENTE ZUR FOLGE UND WÄRE MIT GEFAHR FÜR DEN VERBRAUCHER VERBUNDEN.**

## GB

### COMPARTMENT FOR THE GAS CYLINDER

The dimensions of the opening of the interior of the compartment must be such to allow the installation of a gas cylinder of the mentioned type with the pressure regulator fitted.

### VISUAL FLAME CONTROL

a) The flame is right, when its internal tongue is blue and its outline well-defined.

b) If the flames have yellow tips and little pressure, consult your dealer.

### ELECTRICITY SUPPLY

The electricity supply is 12 Volts direct current (D.C.).

### ELECTRICAL CONNECTION

For connecting the appliance, use a double red and black 1,5 mm<sup>2</sup> cable and connect it to the terminal block situated at the back of the appliance and on which the two terminals are indicated with the signs + and -. The red colour is the positive pole. Observe right polarity when connecting cables! The circuit must be protected by a 3 ampere fuse.

**DO NOT CONNECT APPLIANCE TO 220/240 VOLTS MAINS UNDER ANY CIRCUMSTANCES! THIS WOULD CAUSE DEFINITIVE DESTRUCTION OF THE ELECTRIC COMPONENTS AND WOULD BE DANGEROUS FOR THE USER. IF THE APPLIANCE IS USED IN AN APPLICATION WHERE A 220/240V SUPPLY IS USED FOR OTHER EQUIPMENT. THESE APPLIANCES MUST BE BONDED ACCORDING TO APPROPRIATE STANDARDS.**

## NL

### PLAATS VOR DE GASFLES.

De afmetingen van de opening van de binnenkant van die afdeling moet zo groot zijn dat de gasfles en de drukregelaar er in passen.

### ZICHTBARE VLAM CONTROLE.

- a) de vlam is goed als de binnentong blauw is en de buitenkant begrensd.
- b) indien de vlammen gele uiteinden hebben en weinig druk, neem dan contact op met uw dealer.

### ELEKTRICITEIT.

12 volt D.C.

### ELEKTRISCHE AASLUITING.

Om het toestel aan te sluiten gebruikt u een dubbele rood en zwart 1,5 mm<sup>2</sup>. kabel en verbindt dit met het aansluitblok dat aan de achterzijde van het toestel zit waar 2 aansluitingen zitten + en -

De rode draad is positief, let op de juiste aansluiting van de kabel.

Het elektrische circuit moet beschermd worden met een zekering van 3 Amp.

**SLUIT HET TOESTEL ONDER GEEN BEDING AAN OP 220 - 240 VOLT. DIT VEROOORZAAKT ONHERSTELBARE SCHADE AAN DE ELEKTRISCHE VOOZIENING EN IS GEVAARLIJK.**

**220/240 VOLT WORDT GEBRUIKT VOOR ANDERE APPARATEN.**

## E

### COMPARTIMENTO PARA LA BOTELLA DE GAS.

Sus dimensiones proporcionales que permitan la instalación de una botella de gas del tipo mencionado y con el regulador de presión montado, la dimension de la abertura nunca debe ser inferior a un ancho y profundo 325 mm. y una altura de 620 mm.

### CONTROL VISUAL DE LA FLAMA

- a) La flama es correcta cuando su figura interna es azul y su contorno nítido.
- b) Si la punta de la flama es amarilla y con poca presión, asegurarse que la toma de aire para su mezcla en el tubo venturi no está obstruida.

### ALIMENTACION ELECTRICA.

La alimentación eléctrica es de 12 voltios en corriente continua.

### CONEXION ELECTRICA.

Utilizar cable paralelo bicolor rojo y negro de 1,5 mm<sup>2</sup>. de sección, conectarlo en la regleta situada en la parte posterior del conjunto atendiendo a la polaridad (+, rojo, positivo) (-, negro, negativo).

El circuito eléctrico debe protegerse con un fusible de 3 Amperios.

**NO CONECTAR EN NINGUN CASO LA COMBINACION A 220 VOLTIOS, QUEDARIAN COMPLETAMENTE DESTRUIDOS E INSERVIBLES LOS COMPONENTES ELECTRICOS CON UN SERIO PELIGRO PARA EL USUARIO.**

## DK

### GASKASSE/SKAB

Størrelsen af gaskassen/skab skal være tilstrækkelig stor, så gasinstallationen og flaske er let tilgængelig.

### SYNLIG FLAMMEKONTROL.

- a) Flammen er korrekt når den er blå og klart afgrænset.
- b) Er flammen gul og lille, kontakt da forhandler.

### ELEKTRISK FORSYNING:

Den elektriske forsyning skal være 12v jævnstrøm. (12v DC)

### ELEKTRISK TILSLUTNING:

Til apparatets tilslutning bruges et to-leder rød/sort kabel på 1,5mm<sup>2</sup> som tilsluttes apparatets bagside, der er angivet med + og -. Rød tilsluttes plus-ledning. Sørg for korrekt polarisering. Installationen skal beskyttes af en sikring på 3 A.

**TILSLUT UNDER INGEN OMSTÆNDIGHEDER APPARATERNE 220V. DETTE VIL UBTINGET ØDELÆGGE ALLE EL-KOMPONENTER, SAMT VÆRE TIL FARE FOR BRUGEREN.**

## SE

### UTRYMME FÖR GASOLFLASKAN

Utrymmet skall vara så stort, att både gasolflaska och reduceringsventil får plats och är lättåtkomliga.

### VISUELL KONTROLL AV LÅGAN

- a) Lågan skall brinna med en svagt blå färg och med en blå/grön låga
- b) Om lågan är gul och har dåligt tryck, kontakta återförsäljaren.

### ELFÖRSÖRJNING

Elförsörjningen är 12 V likström (12 V DC).

### ELANSLUTNING

För att ansluta ugnen/grillen användes en tvåledad röd/svart kabel på 1,5 mm<sup>2</sup> som anslutes till + och - på anslutningsplinten på ugnens/grillens baksida. Röd är +. Se till att + och - kopplas rätt.

Installationen skall skyddas av en säkring på 3A.

**ANSLUT UNDER INGA SOM HELST OMSTÄNDIGHETER UGNEN/GRILLEN TILL 230 V. DETTA SKULLE FÖRSTÖRA ALLA ELEKTRISKA KOMPONENTER I UGNEN/GRILLEN OCH DESSUTOM INNEBÄRA DIREKT LIVSFARA FÖR ANVÄNDAREN. OM UGNEN/GRILLEN SKALL MONTERAS TILLSAMMANS MED ANDRA APPARATER AVSEDDA FÖR 230 V, MÅSTE DESSA VARA FAST ANSLUTNA ENLIGT GÄLLANDE STANDARD.**

## SF

### KAASUPULLON PAIKKA

Kaasupullon säilytyspaikan täytyy olla niin tilava, että paineenalennusventtiili mahtuu olla kiinni kaasupullossa. Kaasupullon tulee olla pystyasennossa.

### PALAAKO LIEKKI OIKEIN

- a) Liekki palaa oikein, kun liekin sisäosa palaa sinisenä ja liekin ulkoreunat on selvästi nähtävissä.
- b) Mikäli liekissä on keltainen kärki ja vähäinen paine, ota yhteys jälleenmyyjään.

### SÄHKÖN VIRTÄ

Sähkövirta on 12 Volttia, tasavirta.

### SÄHKÖLITÄNNÄT

Liitä lait käyttäen 1,5 mm<sup>2</sup> tuplakaapelia (punainen ja musta). Kytke kaapeli laitteen takana oleviin napoihin, jotka on merkitty + ja - merkeillä. Punainen on positiivinen napa. Tarkista, että navat käyvät keskenään liittäessäsi kaapelit. Suojaa piiri 3 Ampeerin Sulakkeella.

**ÄLÄ LIITÄ LAITETTA 220 VOLTIN KAAPELIIN MISSÄÄN OLOSUhteissa, TÄMÄ VOI A AIHEUTTA VIAN SÄHKÖKOMPONENTTEIHIN JA VOI TÄTEN OLLA KÄYTTÄJÄLLE HENGENVAARALLINEN. LAITE ON LITTETTÄVÄ MÄÄRÄYKSIEN MUKAISESTI.**

## I

### FUGHE DI GAS

Consigliamo di utilizzare un rivelatore elettronico omologato di fughe di gas. In caso di incidente chiudere il rubinetto di rete del gas e contattare l'installatore o il rivenditore oppure un tecnico autorizzato.

### FISSAGGIO DELL'APPARECCHIO SUL MOBILE

L'apparecchio deve essere solidamente fissato al mobile con ganci di fissaggio o viti. Non usare le condutture del gas, rubinetti o parti componenti i bruciatori per il fissaggio sul mobile.

Ricavare uno spazio con le dimensioni raffigurate in fig. 1, 2 e 3.

### L'APPARECCHIO DEVE ESSERE TENUTO LONTANO DA MATERIALI INFIAMMABILI

### TIPO DI PROTEZIONE USATA PER PROTEGGERE DAL SOVRARISCALDAMENTO

Tutte le pareti o gli elementi situati ad una distanza inferiore di 30 cm. dai bruciatori a partire dal punto di emissione della fiamma, devono essere rivestiti o protetti da materiale appartenente alla categoria di reazione al fuoco MO.

### RIMOZIONE DELL'APPARECCHIO DAL MOBILE

- Chiedere il rubinetto di rete del gas
- Svitare le viti di fissaggio
- Scollare il raccordo del gas ed eventuali allacciamenti elettrici.

## F

### FUITES DE GAZ

Nous conseillons d'utiliser un détecteur électronique de fuites de gaz homologué. Il est de toute façon conseillé de fermer immédiatement le robinet placé sur la bouteille de gaz, ainsi que tous les robinets (pos. O), et d'éteindre les feux éventuellement présents dans les alentours. Toute intervention sur le brûleur doit être opérée par un professionnel autorisé et compétent. En cas d'incident, fermer le robinet d'arrivée du gaz et contacter le vendeur, en citant les références du modèle et le numéro de série indiqués sur l'étiquette.

### FIXATION DE L'APPAREIL SUR LE MEUBLE

Créer un espace avec les dimensions et les caractéristiques selon la fig. 1, 2 et 3.

### TYPE DE PROTECTION UTILISEE POUR PROTEGER DES ECHAUFFEMENTS

Toutes les parois ou éléments situés à une distance inférieure à 30 cm des brûleurs de l'appareil, distance mesurée à partir du point d'émission de la flamme, doivent être réalisés ou revêtus ou protégés de matériau de la catégorie de réaction au feu MO.

### CET APPAREIL DOIT ETRE ELOIGNE DES MATERIAUX INFLAMMABLES

## D

### GASUNDICHTIGKEIT

Wir empfehlen die Verwendung eines elektronischen, typgeprüften Gasdetektors. Bei Unfall soll der Hahn des Gasversorgungsnetzes geschlossen werden; man wende sich an einen Installateur, Händler oder spezialisierten Techniker.

### BEFESTIGUNG DES GERÄTES AM MÖBEL

Für den Einbau des Geräts muss ein freier Raum mit den auf Abb. 1, 2 und 3 angegebenen Massen geschaffen werden. Die Lage dieses Raums kann je nach Installationswunsch gewählt werden.

Das Gerät muss fest mit Haken oder Schrauben am Möbel befestigt werden. Es dürfen hierfür nicht die Gasleitungen, Hähne oder Teile der Brenner benutzt werden.

### DAS GERÄT MUSS ENTFERNT VON LEICHTENTZÜNDLICHEN MATERIALIEN AUFGESTELLT WERDEN.

### SCHUTZ GEGEN ÜBERHITZUNG

Alle Wände oder Elemente, die weniger als 30 cm, gemessen ab Flammenaustritt, von den Brennern entfernt sind, müssen mit zu der Feuerbeständigkeitsgruppe MO gehörenden Materialien entweder verkleidet oder geschützt werden.

### HERAUSNEHMEN DES GERÄTS AUS DEM MÖBEL

- Hauptgasventil schliessen
- Befestigungsschrauben lösen
- Gasanschluss und eventuelle elektrische Kabel entfernen.

## GB

### GAS LEAKS

We recommend the use of a type-tested electronic gas leak detector. In case of accident, close the gas main tap and contact the retailer or an authorized technician.

### FIXING THE APPLIANCE TO THE FURNITURE

The appliance has to be fixed firmly to the furniture by means of brackets or screws. Never use gas pipes, taps or components of the burners for fixing the appliance to the furniture!

A space having the dimensions indicated in fig. 1, 2 and 3 has to be provided. The position of this space can vary according to the project.

### TYPE OF PROTECTION USED AGAINST OVERHEATING

All walls or elements situated at a distance less than 30 cm from the burners of the appliance, distance measured beginning from point of flame emission, must be protected or made of material belonging to fire resistance category MO.

### THIS APPLIANCE MUST BE KEPT AWAY FROM COMBUSTIBLE MATERIALS

**GASLEKKEN:**

Wij adviseren het gebruik van een geteste, elektronische gaslektester. In geval van een ongeluk, sluit de hoofdkraan af en neem contact op met de dealer.

**MONTAGE VAN HET APPARAAT IN HET KEUKENMEUBEL.**

Het apparaat moet stevig bevestigd worden in het meubel met haken of schroeven. Gebruik geen gaspijpen, kranen of andere onderdelen van de branders om het apparaat aan het meubel te bevestigen.

Er moet een uitsparing gemaakt worden zoals te zien is in fig. 1, 2 en 3.

De plaats van deze uitsparing kan verschillen.

**BESCHERMING TEGEN OVERVERHITTING.**

Alle wanden of planken moeten op zijn minst op een afstand van 30 cm. van de branders zijn, of moeten gemaakt worden van onorandbaar materiaal, cat. MO.

**DIT APPARAAT MOET VRIJ GEMONTEERD WORDEN VAN BRANDBARE MATERIALEN.****FUGAS DE GAS.**

Aconsejamos utilizar un detector de fugas de gas electrónico y homologado, en caso de incidente cerrar el grifo general de gas y contactar con el instalador, concesionario o técnico autorizado.

**FIJACION DEL APARATO AL MUEBLE.**

La fijación del aparato al mueble debe ser sólida, no utilizar el tubo del gas, grifos o componentes del quemador para la fijación al mueble. Dejar un espacio con las dimensiones, según indica las fig. 1, 2 y 3. Este espacio puede situarse según el proyecto.

**EL APARATO DEBE ESTAR LEJOS DE MATERIALES INFLAMABLES.****TIPO DE PROTECCION UTILIZADA PARA PROTEGER EL SOBRECALENTAMIENTO.**

Todas las paredes o elementos situadas a una distancia inferior a 30 cm. del quemador a partir del punto de emisión de la llama, deben protegerse con materiales cuya carga de fuego sea de la categoría MO.

**DESMONTAJE DEL APARATO DEL MUEBLE.**

- Cerrar la llave general del gas.
- Quitar los tornillos del marco.
- Desconectar el tubo de gas y eventuales cables eléctricos.

**KAASUVUODOT**

Kehoitamme käyttämään hyväksytyä elektroonista kaasuvuotojen paljastinta. Vahingon sattuessa sulje kaasuhana ja ota yhteys asennuksen suorittaneeseen asentajaan jälleenmyyjään tai valtuutettuun teknikkoon.

**LAITTEEN KIINNITYS RAKENNELMAAN**

Laitte tulee kiinnittää rakennelmaan tukevasti kiinnityskoukuilla tai ruuveilla. Älä käytä kaasuputkea, venttileijä tai kaasupolttime osia laitteen kiinteyksen rakennelmaan. Valmista laitteelle kuvissa 1, 2, 3, ja 7, 7a, 7b Alde, ositetujen mittojen mukainen tila.

**LAITE ON PIDETTÄVÄ KAUKANA TULENAROISTA MATERIAALEISTA.****LAITETTA EI SAA ASENTAA HELPOSTI SYTTYVÄN MATERIAALIN LÄHELLE.**

Kaikki seinämät, huonekalut, ym. jotka ovat alle 30 cm laitteesta, pitää olla valmistettu syttymättömästä aineesta.

**LAITTEEN POISTAMINEN RAKENNELMASTA**

- Sulje kaasuverkoston venttiili.
- Irroita kiinnitysruuvit.
- Irroita kaasuputkien liittimet ja mahdolliset.

**GASUTÆTHED:**

SMEV anbefaler brug af elektronisk søger til utætheder. I tilfælde af uheld lukkes for hovedhanen og forhandler eller autoriseret tekniker tilkaldes.

**FASTGØRELSE AF GASUDSTYRET TIL INVENTAR:**

Udstyret skal fastgøres forsvarligt til inventaret med skrue og beslag. Lad ikke gasrør, gashaner eller andre dele af gasudrustningen holde kogeplader, gasovn/grill fast til inventaret.

Indbygningsmålene skal have de dimensioner som fig. 1, 2, 3 & 7, 7a, 7b Alde viser.

Indbygningsrummets placering kan variere afhængig af den praktiske løsning.

**BESKYTTELSE MOD OVERHEDNING,**

Alle vægge eller elementer, hvor afstanden er mindre end 30 cm. fra brænderne, målt fra flammespidsen, skal være beskyttet eller udført et brandbeskyttende materiale som tilhører kategori MO.

**OVNEN MÅ IKKE VÆRE I NÆRHEDEN AF LETANTÆNDELIGE MATERIALER.****GASLÄCKA**

SMEV rekommenderar användning av elektronisk gasläckagedetektor. Om olycka inträffar, stäng av huvudkranen och kontakta återförsäljare eller fackman.

**INSTALLATION AV UGNEN/GRILLEN**

Ugnen/grillen skall sättas fast ordentligt med hjälp av hållare eller skruvar. Använd aldrig gasledning, kraner eller delar som hör till brännarna, för fästning av ugnen/grillen.

Indbyggnadsmått se fig 7, 7a, 7b.

**INGA BRÄNNBARA MATERIAL FÅR FINNAS I NÄRHETEN AV UGNEN/GRILLEN.****SKYDD MOT ÖVERHETTNING**

Alla väggar eller föremål som är närmare brännarna än 300 mm (mått från flammans utgångspunkt) måste vara gjorda av eller skyddas av ett eldhärdigt material eller en skyddsplåt med luftspalt emellan.

**DEMONTERING AV UGNEN/GRILLEN UR INREDNINGEN**

- Stäng huvudgaskranen
- Skruva loss fästskruvorna
- Dra ugnen/grillen lite framåt för att kunna ta loss gasledning och de elektriska kablar som går att ta loss.

**MONTAGGIO FORNO SUL MOBILE**  
**ASSEMBLAGE DU FOUR DANS LE MEUBLE**  
**OFENEINBAU**  
**OVEN ASSEMBLY IN THE FURNITURE**

Il mobile deve avere le dimensioni indicate in fig. 1  
 Effettuare il collegamento elettrico e gas.  
 Inserire il forno  
 Fissare la cornice al mobile con le viti (a) in dotazione

Le meuble doit avoir les dimensions indiquées dans la fig. 1  
 Effectuer le branchement électrique et du gaz  
 Insérer le four.  
 Fixer la cadre au meuble avec les vis (a) fournies avec le four.

Das Möbelstück soll die in Abb. 1 angegebenen Masse haben  
 Die Gas- und Stromverbindung herstellen.  
 Den Ofen in das Möbelstück einführen  
 Die Vorderseite des Ofens mit den beiliegenden Schrauben (a) am Möbel befestigen.

The furniture must have the dimensions indicated in picture 1.  
 Connected the electrical and gas supply  
 Insert the oven  
 Attach the frame to the furniture with the screws provided

**MONTAGE VAN DE OVEN IN HET MEUBEL**  
**MONTERING AF OVN TIL INVENTARET**  
**MONTAJE DEL HORNO EN EL MUEBLE**  
**UUNIN ASENTAMINEN/UPOTTAMINEN**

Het meubel moet de afmetingen hebben zoals aangegeven in tekening 1.  
 Sluit de electriciteit en de gastoevoer aan.  
 Plaats de oven  
 Monteer het frame aan het meubel met de bijgeleverde schroeven.

Inventaret skal have en størrelse som vist på billede 1.  
 Forbind el og gastilslutningerne og sæt ovnen på plads.  
 Ovnen fastgøres i indbygninghullet med skruer.

Las dimensiones del mueblé deben ser las indicadas en la fig. 1.  
 Efectuar las conexiones eléctricas y de gas.  
 Introducir el horno  
 Fijar los ángulos al mueble con los tornillos (a) suministrados.

Uuni vaatii upotettaessa kuvan 1 osoittamat mitat.  
 Liitä sähkö ja kaasujohdot.  
 Upota/asenna uuni paikoilleen.  
 Kiinnitä laite huonekaluun ruuveilla, jotka tulevat mukana.

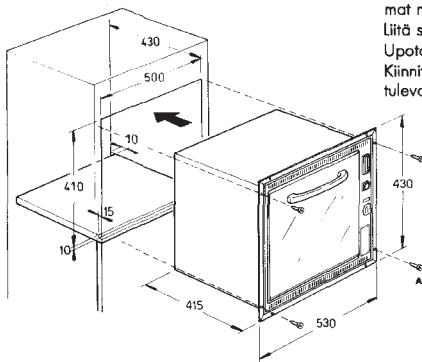

**Fig. - Abb. - Pic. 1**

**MONTAGGIO DEL VANO GRILL SUL MOBILE**  
**ASSEMBLAGE NICHE AVEC GRILL DANS LE MEUBLE**  
**MINIBAKOFENEINBAU**  
**GRILL COMPARTMENT ASSEMBLY IN THE FURNITURE**

Il mobile deve avere le dimensioni indicate in fig. 2  
 Effettuare il collegamento elettrico e gas.  
 Inserire il vano grill  
 Fissare la cornice al mobile con le viti (a) in dotazione

Le meuble doit avoir les dimensions indiquées dans la fig. 2  
 Effectuer le branchement électrique et du gaz  
 Insérer le mini four.  
 Fixer la cadre au meuble avec les vis (a) fournies avec le mini four.

Das Möbelstück soll die in Abb. 2 angegebenen Masse haben  
 Die Gas- und Stromverbindung herstellen.  
 Den Ofen in das Möbelstück einführen  
 Die Vorderseite des Ofens mit den beiliegenden Schrauben (a) am Möbel befestigen.

The furniture must have the dimensions indicated in picture 2.  
 Connected the electrical and gas supply  
 Insert the mini oven  
 Attach the frame to the furniture with the screws provided

**MONTAGE VAN DE MINI IN HET MEUBEL**  
**MONTERING AF MINIUVN TIL INVENTARET**  
**MONTAJE DEL COMPARTIMIENTO CON GRILL EN EL MUEBLE**  
**INSTALLATION AV MINIUVN I INREDNING**  
**MINIUVNIN ASENTAMINEN/UPOTTAMINEN**

Het meubel moet de afmetingen hebben zoals aangegeven in tekening 2.  
 Sluit de electriciteit en het gastoevoer aan.  
 Plaats de mini oven.  
 Monteer het frame aan het meubel met de bijgeleverde schroeven.

Inventaret skal have en størrelse som vist på billede 2.  
 Forbind el og gastilslutningerne og sæt ovnen på plads.  
 Ovnen fastgøres i indbygninghullet med skruer.

Las dimensiones del mueblé deben ser las indicadas en la fig. 2.  
 Efectuar las conexiones eléctricas y de gas.  
 Introducir el horno.  
 Fijar los ángulos al mueble con los tornillos (a) suministrados.

Indbyggnadsmåtten måste vara enligt fig 2.  
 Anslut el- och gaskopplingar.  
 Sätt miniugnen på plats.  
 Fäst ramen med skruvarna.

Uuni vaatii upotettaessa kuvan 2 osoittamat mitat.  
 Liitä sähkö ja kaasujohdot.  
 Upota/asenna uuni paikoilleen.  
 Kiinnitä laite huonekaluun ruuveilla, jotka tulevat mukana.

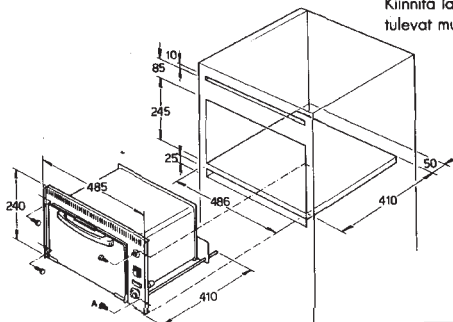

**Fig. - Abb. - Pic. 2**

**MONTAGGIO DEL FORNO DOPPIO SUL MOBILE  
ASSEMBLAGE DU FOUR DOUBLE SUR LE MEUBLE  
EINBAU DES DOPPELOFENS AUF DEN MÖBEL  
FITTING OF THE DOUBLE OVEN INTO FURNITURE**

**Attenzione!** I forni doppi mod. OF300FD/FTD possono funzionare solo se assemblati ai seguenti piani o monoblocchi SMEV ed installati come in fig. 3: Serie 3000/4000/5000/6000 con grill ed in versione inox o smaltati.

**Attention!** Les four double mod. OF300FD/FTD peuvent fonctionner seulement s'il ont installés avec les plans au combinés des séries 3000/4000/5000/6000 avec grill, en inox émaillées, et assemblés selon les indications de la fig. 3.

**Achtung!** Die Doppelöfen mod. OF300FD/FTD funktionieren nur in Verbindung mit den folgenden SMEV-Kochern und SMEV Kombinationen und wenn Sie Gemäß Abb 3 feingebaut werden: Serie 3/4/5/6000 mit Grill und in Ausführung Edelstahl oder Emaille.

**Attention!** The double ovens mod. OF300FD/FTD can operate only if matched to the following SMEV-hotplates or SMEV-combination unit and installed as in pic. 3: Serie 3/4/5/6000 with grill and in stainless steel or enamelled version.

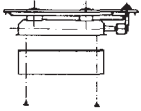

**Fig. - Abb. - Pic 3a**

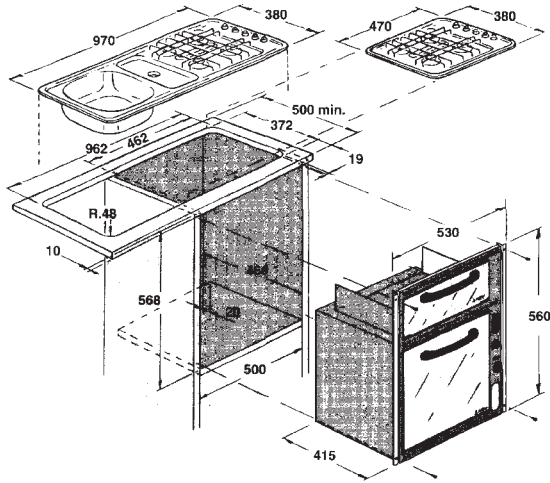

**Fig. - Abb. - Pic 3**

**Attenzione!** Prima di fissare al mobile il piano o il monoblocco abbinato al forno doppio montare il deflettore, in dotazione al forno, sulla parte posteriore della cappa del grill come indicato nel disegno 3a.

**Attention!** Avant de fixer le plan ou le combiné avec le four double dans le meuble, il faut monter le déflecteur dont est doté le four, sur la partie arrière de la cape du grill et selon les indications de la fig. 3a.

**Achtung!** Bevor Sie den mit dem Doppelofen kombinierten Kocher oder die Kombination auf dem Möbel befestigen den Abweiser, mit dem der Ofen ausgerüstet ist, an der Rückseite der Grillhaube einbauen (side Abb. 3a).

**Attention!** Before fixing the hotplate or the combination unit matched to the double oven into the furniture, assemble the baffle plate, supplied with the oven, on the back side of the grill hood and as indicated in drawing 3a.

**INBOUW VAN DE DUBBELE OVEN IN HET MEUBEL  
MONTERING AF DOBBELTOVN I SKABET  
MONTAJE DE HORNO DOBLE SOBRE EL MUEBLE  
KAAPISSA OLEVAN KAKSOIUUNIN KOKOAMINEN**

**Attentie:** De dubbele oven type OF300FD moet altijd ingebouwd worden samen met de SMEV kooktoestellen of combinatie toestellen van de serie 3000/4000/5000/6000, met of zonder grill, in roestvrij staal of emaille uitvoering, zie afbeelding 3.

**Vigtigt!** Dobbeltovnene model OF300FD/FTD kan kun fungere, hvis de monteres med følgende bord eller monoblok SMEV samt installeres i overensstemmelse med fig. 3: Serie 3000/4000/5000/6000 med grill samt rustfri eller emaljeret udførelse.

**Atencion:** Los hornos doble mod. OF300FD pueden funcionar solamente si se instalan con las combinaciones de las series 3000/4000/5000/6000 con grill en sus versiones inoxidable o esmaltadas.

**Tärkeää!** Kaksoisuunit mallia OF300FD/FTD voivat toimia vain, jos ne kootaan seuraaville pöydille tai monoblokkiin SMEV sekä asennetaan kuvan 3 mukaisesti: Sarja 3000/4000/5000/6000 jossa on ritilä sekä ruostumaton tai emaloitu rakenne.

**Attentie:** Alvorens het kook- of combinatie toestel op het meubel bevestigd wordt, eerst de beschermplaat, die bij de oven zit, aan de achterzijde van de grillruimte inbouwen. Zie afbeelding 3a.

**Vigtigt!** Inden bordet eller monoblokken med dobbeltovn fastgøres på skabet, skal den medfølgende luftafskærmning monteres på grillskabets bagside, som vist på tegning 3a.

**Atencion:** Antes de fijar la encimera o la combinación con el horno doble en el mueble, montar el deflector del horno sobre la parte trasera de la campana del grill, según las indicaciones de la figura 3a.

**Tärkeää!** Ennen kuin pöytä tai monoblokki, jossa on kaksoisuuni, kiinnitetään kaappiin, kiinnitä mukana toimitettava ilmasuojia piirroksessa 3a kuvatun grillikannen takaosaan.

**I**

**USARE L'APPARECCHIO SOLO IN LUOGHI BEN AERATI.**

Le aperture di ventilazione devono rimanere aperte, quando gli apparecchi sono in funzione.

**ACCENSIONE DELL'APPARECCHIO**

**1. ACCENSIONE MANUALE: FORNO**

a) Premere leggermente la manopola di comando e girarla in posizione d'accensione (fig. 1). Accendere il bruciatore con un fiammifero o accendino tenendo premuta la manopola per 5-10 sec.

b) Rilasciare la manopola e girarla nella posizione desiderata.

**2. ACCENSIONE AUTOMATICA: FORNO - GRILL**

a) Per accendere il forno o il grill aprire la porta del forno completamente.

b) Premere leggermente la manopola di comando e ruotarla nella posizione di accensione tenendo premuta la manopola per 5-10 secondi.

c) Rilasciare la manopola e ruotarla nella posizione desiderata.

N.B. Il bruciatore del forno e del grill non si accendono se la porta non è completamente aperta.

**3. ACCENSIONE DEGLI APPARECCHI CON TERMOSTATO**

Procedere secondo i paragrafi 1 e 2 con o senza accensione elettronica. La posizione di accensione è determinata da una rotazione della manopola di comando compresa tra la posizione 1 e 6 per il forno e nella posizione grill (vedi simbolo ▼▼▼▼).

Nei forni con termostato le varie posizioni della manopola corrispondono alle seguenti temperature del forno in °C.

POS.	1	2	3	4	5	6
TEMP.	130	160	180	200	220	240

**IMPORTANTE:** Se l'accensione non funziona, ripetere l'operazione dall'inizio; eventualmente far controllare se manca gas e/o elettricità nell'apparecchio. Se l'apparecchio non funziona assolutamente, chiudere il rubinetto di arrivo del gas e contattare il rivenditore. Prima di usare il forno per la prima volta, farlo funzionare alle temperature massima per una durata di 1/2 ora senza alimenti all'interno.

Nel caso in cui la fiamma del bruciatore si spenga accidentalmente, chiudere la manopola del gas e non cercare di riaccendere la fiamma per almeno 1 min.

**"UTILIZZARE DEI GUANTI PER LA MANIPOLAZIONE DI ELEMENTI CALDI"**

**F**

**UTILISER L'APPAREIL SEULEMENT DANS UN LOCAL BIEN AÉRÉ.**

Pendant les opérations de cuisson ne jamais obstruer les aérateurs prévues par la norme NF S 56-200 (grilles de ventilation haute et basse).

**ALLUMAGE MANUEL: FOUR-GRILL**

a) Pousser légèrement le bouton de commande et le tourner en position d'allumage (fig. 1).

b) Pousser le bouton à fond, puis allumer le brûleur avec une allumette ou un briquet.

c) Maintenir la pression sur le bouton pendant 5-10 sec.

d) Relâcher le bouton du four et le tourner sur la position choisie.

N.B. L'allumage manuel doit être effectué seulement par une personne adulte.

**ALLUMAGE AUTOMATIQUE: FOUR-GRILL**

a) Pour allumer le four ou le grill, ouvrir la porte du four complètement.

b) Pousser légèrement le bouton de commande et le tourner sur la position d'allumage.

c) Pousser le bouton à fond et maintenir la pression pendant 5-10 sec.

N.B. Le brûleur du four et du grill ne s'allument pas si la porte du four est fermée ou même entre ouverte.

**3) ALLUMAGE DES APPAREILS AVEC THERMOSTAT**

Procéder selon les paragraphes 1 et 2 avec ou sans l'allumage électronique. La position d'allumage est déterminée par une rotation du bouton de commande comprise dans la position 1 et 6 pour le four et dans la position unique (▼▼▼▼) pour le grill. Dans le four avec thermostat, les différentes position du bouton correspondent aux températures suivantes du four en degrés centigrades.

POS.	1	2	3	4	5	6
TEMP.	130	160	180	200	220	240

**IMPORTANTE:** Si l'allumage ne fonctionne pas répéter l'opération du début; faire éventuellement contrôler qu'il y a du gaz et de l'électricité qui arrive à l'appareil. Si l'appareil ne fonctionne absolument pas fermer le robinet d'arrivée du gaz et contacter le revendeur. Avant d'utiliser le four pour la première fois, le faire fonctionner à la température maximale pendant une 1/2 heure, sans aliment à l'intérieur. Quand on utilise le grill le four peut être chaud. Ne pas utiliser des bouteilles spray du près le four. Ne pas utiliser l'appareil pour réchauffer l'air.

Dans le cas où la flamme du brûleur s'éteint accidentellement, fermer le bouton du gaz et attendre au moins 1 minute avant de rallumer le brœleur.

**"UTILISER DES GANTS POUR MANIPULER DES ELEMENTS CHAUDS"**

**D**

**BENUTZEN SIE DAS GERÄT NUR IN EINEM GUT BELÜFTETEN RAUM.**

Gerät in Betrieb, sind die Lüftungöffnungen frei zu halten.

**ANZÜNDEN DES GERÄTS**

**1) ANZÜNDEN VON HAND- BACKOFEN - GRILL**

a) Drehknopf leicht hineindrücken und auf Zündposition stellen (Abb. 1). Brenner mit einem Streichholz oder Feuerzeug anstecken und Drehknopf für 5-10 Sek. in heruntergedrückter Position halten.

b) Drehknopf herauss lassen und auf die gewünschte Einstellung drehen.

**2) AUTOMATISCHE ZÜNDUNG: BACKOFEN - GRILL**

a) Zum Anzünden des Backofens oder Grills muss die Backofentür vollkommen offen sein.

b) Drehknopf leicht hineindrücken und auf Zündstellung drehen, für 5-10 sec. in heruntergedrückter Position halten.

c) Drehknopf loslassen und auf die gewünschte Einstellung drehen.

N.B. Die Backofen- und Grillbrenner können nur bei gänzlich offener Backofentür angezündet werden.

**3. ANZÜNDEN VON GERÄTEN MIT THERMOSTAT**

Wie unter Punkten 1 e 2 beschrieben vorgehen mit oder ohne elektronischer Zündung. Für den Backofen wird die Anzündstellung durch Drehen des Knopfes auf eine zwischen 1 und 6 enthaltene Position und für den Grill auf Eistellung (siehe Symbol ▼▼▼▼) erreicht.

Bei Backöfen mit Thermostat entsprechen die verschiedenen Einstellungen des Drehknopfes den folgenden Temperaturen in °C des Backofens.

POS.	1	2	3	4	5	6
TEMP.	130	160	180	200	220	240

**WICHTIG** Falls das Anzünden erfolgs ist, wiederhole man den Vorgang von Anfang an; im Bedarfsfall sollte man überprüfen lassen, ob Gas und/oder Strom im Gerät fehlen. Sollten das Gerät dennoch nicht funktionieren, schliesse man den Gaszührnahn und wensch sich an den Händler. Vor der ersten Inbetriebnahme des Backofens, soll dieser leer (ohne Lebensmittel) für die Dauer von ca. 1/2 Stunde bei Höchsttemperatur laufen. In dem Fall, daß die brennerflamme versehentlich gelöscht wird, drehen Sie den Brennerregler zu und lassen den Brenner für mindestens 1 Minute ausgeschaltet bevor Sie ihn wieder zünden.

**"FÜR DIE HANDHABUNG HEISSER GEGENSTÄNDE SOLLEN HAND-SCHUHE BENUTZT WERDEN"**

**GB**

**USE THE APPLIANCE ONLY IN A WELL VENTILATED SPACE.**

The ventilation openings must remain open when the appliances are operating.

**IGNITION OF THE APPLIANCE**

**1) MANUAL IGNITION: OVEN - GRILL**

a) Push in control knob slightly, turn to ignition position (fig. 1). Light burner with match or lighter keeping knob pushed in the knob for 5-10 sec.

b) Release knob and turn it to required position.

**2) AUTOMATIC IGNITION: OVEN - GRILL**

a) For igniting oven or grill, open oven door completely.

b) Push in control knob slightly, turn to ignition position keeping it pushed in for 5-10 sec.

c) Release knob and turn it to designed position.

N.B. Oven and grill burns will not light, if door is not completely open.

**3) IGNITION OF APPLIANCES WITH THERMOSTAT**

Proceed according to paragraphs 1 and 2, with or without electronic ignition. The ignition position is obtained by turning control knob on a position between 1 and 6 for the oven and grill position (see symbol ▼▼▼▼).

For ovens with thermostat the different positions of the knob correspond to the following temperatures in °C of the oven

POS.	1	2	3	4	5	6
TEMP.	130	160	180	200	220	240

**IMPORTANT** If ignition is unsuccessful, repeat operation from beginning; if necessary have the appliance checked if a gas and/or electricity failure in the appliance. If appliance absolutely does not work, close gas inlet tap and contact retailer. Before using oven for the first time, let in run at maximum temperature for the duration of 1/2 hour, without foodstuffs inside.

**"USE GLOVES WHEN HANDLING HOT ELEMENTS!"**

In the event of the burner flames being accidentally extinguished, turn off the burner control and do not attempt re-ignite the burner for at least 1 min.

# GEBRUIK / ANVENDELSE / USO / ANVÄNDNING / KÄITTO

## NL

### GEBRUIK HET APPARAAT ALLEEN IN EEN GORD VENTILERDE RUIMLE.

De ventilatieopeningen moeten steeds vrij blijven wanneer de apparaten in werking zijn.

#### AANSTEKEN VAN APPARAAT.

##### 1. MET DE HAND AANSTEKEN: OVEN - GRILL

a. Druk de knop in en draai naar antieksteking (fig. 1) steek de brander aan met een lucifer of aansteeker en houd de knop ongeveer 5-10 sec. ingedrukt.

b. Laat de knop los en draai naar de gewenste positie.

##### 2. AUTOMATISCHE ONTSTEKING: OVEN - GRILL

a. Om oven of grill aan te steken; open de oven/ur helemaal. b. Druk de knop in en draai naar antieksteking en houd de knop ongeveer 5-10 sec. ingedrukt.

c. Laat de knop los en draai naar gewenste positie.

N.B. Oven en grill gaan niet aan indien de oven/ur niet helemaal geopend is.

##### 3. AANTEKING APPARAAT MET THERMOSTAAT.

Zie punt 1 en 2, met of zonder elektronische ontsteking.

De antieksteking wordt verkregen door de controleknop te plaatsen tussen 1 en 6 voor de oven en voor de grill (zie fig. ▼▼▼▼).

Bij ovens met thermostat komen de verschillende standen van de knop overeen met de volgende oventemperaturen in °C.

POS.	1	2	3	4	5	6
TEMP.	130	160	180	200	220	240

**BELANGRIJK:** Als de ontsteking niet lukt de handelingen vanaf het begin herhalen. Indien noodzakelijk controleer of een electriciteits of gasstoring is. Indien het apparaat helemaal niet werkt, sluit de gasvoeder en neem contact op met uw dealer. Alvorens de oven ingebruik te nemen, moet deze eerst 30 minuten op vol vermogen branden, zonder dat er voedsel in de oven staat. In het geval dat de brander onverwacht uitgaat, moet u de knop van de brander afzetten. Daarna 1 minuut wachten alvorens de brander opnieuw aan te steken.

**GEBRUIK ALTIJD OVENWANTEN.**

## E

### UTILIZAR EL APARATO SOLO EN LUGARES BIEN VENTILADOS.

Las aberturas de ventilación tienen que permanecer abiertas cuando los aparatos están funcionando.

#### ENCENDIDO DEL CONJUNTO

##### 1) ENCENDIDO MANUAL; HORNO

a) Presionar ligeramente el pomo de mando girandolo a la posición de encendido (fig. 1) encender el quemador con una cerilla manteniendo presionado el pomo durante 5-10 segundos.

b) Saltar lentamente el mando y girarlo a la posición deseada.

##### 2) ENCENDIDO AUTOMÁTICO HORNO - GRILL

a) Para encender el horno o el grill abrir la puerta del horno completamente.

b) Presionar ligeramente el pomo de mando girandolo a la posición de encendido manteniendolo presionado durante 5-10 segundos.

c) Saltar lentamente el mando y girarlo a posición deseada.

N.B. El quemador del horno o del grill no se enciende si la puerta del horno no está completamente abierta.

##### 3) ENCENDIDO DEL APARATO CON THERMOSTATO

Proceder según los parrafos 1 y 2 o sin encendido electrónico. La posición de encendido la determina el giro del pomo de mando, comprendido en las posición del 1 al 6 para el horno en la posición única, para el grill. En el horno con termostato, las diferentes posiciones del botón corresponden a las siguientes temperaturas del horno en grados centígrados.

POS.	1	2	3	4	5	6
TEMP.	130	160	180	200	220	240

**IMPORTANTE:** Si el encendido no funciona, repetir la operación desde el principio, eventualmente controlar la falta de gas o electricidad en el aparato. Si el aparato no funciona absolutamente cerrar la llave de paso de gas y contactar con el servicio post. venta. Antes de usar el horno por primera vez hacerlo funcionar a la temperatura máxima durante al menos media hora, sin alimentos en el interior. En el caso de que la llama del quemador se apague accidentalmente, cerrar el mando del gas dejando pasar al menos 1 minuto antes de intentar encenderlo de nuevo.

**\*USAR GUANTES PARA MANIPULAR ELEMENTOS CALIENTES\*.**

## SF

**KÄYTÄ LAITETTA VAIN TILASSA JOSSA ON RIITTÄVÄ ILMANVAIHTO.** Ilmastointilaukkojen tulee olla avoimia laitteen ollessa toiminnassa.

#### MANUAALINEN SYTYTYS: UUNI - GRILLI

a) Paina säätönuppia hieman ja käännä osittain samalla kohtaan, jossa on sytyksuva [kuva 1]. Sytytä poltin tulitikutilla tai sytyttimellä pitäen samalla nuppia alhaalla n. 10-15 sekunda. b) Vapautta nuppi ja säädä se haluttuun lämpötilaan.

#### AUTOMAATTINEN SYTYTYS: UUNI - GRILLI

a) Käyttäessäsi uunia tai grilliä avaa uunin ov. b) Paina säätönuppia ja käännä sitä samal-

POS.	1	2	3	4	5	6
TEMP.	130	160	180	200	220	240

#### KAYTA PATALAPPUJA KUN KÄSITTELET KULUMIA MATERIAALEJA.

Jos polttimeen liekki vahingossa sammuu, käännä polttimeen säätönuppi off-asentoon äläkä yritä poltinta uudelleen ainakaan 1 minuuttia.

## DK

### GASINSTALLATIONEN BØR KUN BRUGES I ET VEL-VENTILERET OMRÅDE.

Ventilationsåbningerne skal forblive åbne, når apparaterne er i funktion.

#### TÆNDING:

##### 1) MANUEL TÆNDING: OVN - GRILL

a) Drej betjeningsknappen til tændposition (stor flamme) og tryk den behersket i bund. Hold fortsat knappen i bund mens der tændes med tændstik, lighter eller gøstønder.

Nå gasen er antændt, holdes knappen fortsat inde i ca 5-10 sek og slippes derefter.

b) Slip knappen og drej den til den ønskede position (stor eller lille flamme)

##### 2) AUTOMATISK TÆNDING: OVN - GRILL

a) For at tænde ovnen eller grillen skal døren åbnes helt.

b) Drej betjeningsknappen til tændposition og tryk den behersket i bund.

Hold den her i 5-10 sekunder.

c) Slip knappen og drej den til den ønskede stilling.

##### 3) TÆNDING MED THERMOSTAT:

Følg samme fremgangsmåde som afsnit 1 & C., med eller uden elektronisk tænding.

Tændstillingen nås ved at dreje betjeningsknappen til en stilling mellem 1 & 6 for ovnens vedkommende, og for grill i stilling: ▼▼▼▼

For oven med termostat er tændposition og temperatur angivet i celsius, se tabel nedenfor.

POS.	1	2	3	4	5	6
TEMP.	130	160	180	200	220	240

**VIGTIGT:** Hvis tændingen ikke lykkes, gentages tændingsproceduren. Om nødvendigt, check om gasstilførsel / strøm til tændingen er i orden. Virker tændingen stadig ikke, luk da for gasstilførsel og kontakt forhandler. Inden ovnen tages i brug første gang, skal den have været tændt i maksimumstilling i 30 minutter (uden madvarer).

I tilfælde af utilsigtet slukning af en brænder skal gasstilførsel lukkes af ved kontrolknappen og den må først tændes igen efter mindst 1 minuts forløb.

## SE

### APPARATEN FÅR ENBART ANVÄNDAS I VÅL VENTILERAT UTRYMME.

Ventilationsöppningarna ska förbli öppna när apparaterna är i funktion.

#### 1) MANUELL TÄNDNING: UGN/GRILL

a) Tryck in raten och vrid den till tändläge (fig. 1). Tänd brännaren med tändsticks eller tändare. Håll knappen intryckt ytterligare 5-10 sek.

b) Släpp den därefter och vrid raten till önskad position

#### 2) AUTOMATISK TÄNDNING: UGN/GRILL

a) Innan ugn/grill tänds, öppna ugnsluckan helt.

b) Tryck in raten och vrid till tändläge. Håll den intryckt 5-10 sek.

c) Släpp raten och vrid den till önskad läge

OBS! Ugn/grillbrännaren tänds inte om luckan inte är helt öppen.

#### 3) TÄNDNING AV UGN/GRILL MED THERMOSTAT

Oavsett om det finns elektronisk tändning eller inte följ punkterna 1 och 2. Tändläge erhålles genom att vrida raten till ett läge mellan 1-6 för ugnen, och för grillen till (se symbolen). Ugn med termostat har siffrorna motsvarar i °C kan utläsas ur nedanstående tabell.

POS.	1	2	3	4	5	6
TEMP.	130	160	180	200	220	240

**VIGTIG!** Om tändningen misslyckas, börja om från början. Om nödvändigt kontrollera att det inte är något gasol/elfel i ugnen/grillen. Om ugnen/grillen absolut inte fungerar, stäng gaslinjeförseln och kontakta återförsäljare. Innan grillen användes för första gången, låt den gå den gå på max temperatur under 30 minuter (utan någon mat i). Om brännarens läge oavsiktligt skulle slöcka, stäng kranen till brännaren och vänta minst 1 minut innan återtändning görs.

#### ANVÄND HYREXSKAR NÄR VARMA FÖREMÅL VIDRÖRES!

Lägg aldrig pyrexlock eller annat på brännarna. Det är förbjudet att använda brännarna för uppvärmning.

## SE

**TÄRKEÄ:** Mikäli laite ei syttynyt toista toiminnot alusta. Mikäli laite ei syttynyt toiston jälkeen, tarkista, että laite on oikein kytketty kaasuun ja on tehty oikeat sähköliittämät. Mikäli laite on kytketty oikein ha se ei toimi, ota yhteys jälleenmyyjään. Käytettäessä uunia ensimmäistä kertaa, anna sen ensin palaa täydellä teolla noin 1/2 tunnin ajan, ennen kuin laitait ruuan uuniin.

**FUNZIONAMENTO DEL GRILL.**

- Estrarre la placca di protezione calore "P" (fig. 5).
- Accendere il bruciatore grill.
- Lasciare la porta del forno semiaperta (fig. 5)

**UTILIZZO DEL GIRARROSTO**

Introdurre la leccarda con il girarrostò montato come indicato in fig. 5a. Premere l'apposito interruttore (fig. 4a) per far funzionare il motore del girarrostò.

Soluzioni di utilizzo

Utilizzo con grill:

- Estrarre la placca di protezione calore "P" (fig. 5)
- Accendere il bruciatore grill
- Lasciare la porta del forno nella posizione semiaperta (fig. 5)

Utilizzo con forno:

- Accendere il bruciatore forno
- Posizionare la manopola di comando alla temperatura voluta.
- Chiudere la porta del forno.

**FONCTIONNEMENT DU GRILL**

- Retirer entièrement la plaque de protection de chaleur (P) (Fig. 5)
- Allumer le brûleur grill
- Laisser la porte du four entre-ouverte (fig. 5)

**FONCTIONNEMENT DU TOURNEBROCHE**

Enclencher les supports dans les encoches qui se trouvent sur le bord du plateau lechefrite. (fig. 5a) Embrocher la viande à rotir puis la bloquer de part et d'autre avec les fourchettes de la broche. Fixer la broche sur les supports. Introduire l'ensemble dans le four, avec le disque fixe sur l'embout de la broche, côté droit. L'enclenchement du disque de la broche et du moteur se fera automatiquement. Pour faire tourner la broche, appuyer sur l'interrupteur (fig. 4a) La cuisson se fait par infrarouge.

Avant de commencer la cuisson, retirer entièrement la plaque de protection de chaleur (P) et laisser la porte du four entre ouverte (fig. 5) Si le four est équipé d'un allumage électronique, ouvrir entièrement la porte pour pouvoir l'allumer.

- |                                  |                |                                  |                                  |                 |
|----------------------------------|----------------|----------------------------------|----------------------------------|-----------------|
| 1 Manopola forno e grill         | 2 Termometro   | 3 Pulsante lampada e girarrostò  | 4 Manopola forno e grill         | 5 Girarrostò    |
| 1 Drehknopf Backofen und Grill   | 2 Thermometer  | 3 Drucktaste Beleuchtung         | 4 Drehknopf Backofen und Grill   | 5 Bratspiess    |
| 1 Bouton four et grill           | 2 Thermometre  | 3 Bouton lampe et tourne broche  | 4 Bouton four et grill           | 5 Tourne Broche |
| 1 Oven and grill knob            | 2 Thermometer  | 3 Spit and lamp control          | 4 Oven and grill knob            | 5 Spit          |
| 1 Knop oven en grill;            | 2 Thermometer  | 3 Lichtknopje en braadspit       | 4 Knop oven en grill             | 5 Braadspit     |
| 1 Betjeningsknop for ovn & grill | 2 Termometer   | 3 Spyd & lampekontrol            | 4 Betjeningsknop for Ovn & grill | 5 Spyd          |
| 1 Mando horno y grill            | 2 Termometro   | 3 Interruptor lampara y rustidor | 4 Mando horno y grill            | 5 Rustidor      |
| 1 Ugns- och grillknapp           | 2 Termometer   | 3 Spett- och lampkontroll        | 4 Ugns- och grillknapp           | 5 Spett         |
| 1 Uunin ja grillin säätönappi    | 2 Termostaatti | 3 Vorras- ja lampun kontrolli    | 4 Uunin ja grillin säätönappi    | 5 Varras        |







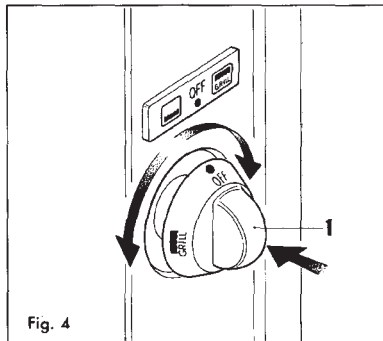



Fig. 4

**BEDIENUNG DES GRILLS**

- Die Hitzeschutzplatte herausnehmen "P" (fig. 5).
- Den Grillbrenner anzünden
- Die Backofentür halb offen lassen (Abb. 5)

**BEDIENUNG DES BRATSPIESSES**

Den Fettfänger mit dem wie auf Abb. 5a angegebenen montierten Bratspiess einsetzen. Um den Bratspiessmotor in Gang zu setzen, betätigt man den eigens dafür bestimmten Drucktaster (Abb. 4a).

Benutzungsmöglichkeiten:

mit Grill:

- die Hitzeschutzplatte herausnehmen "P" (Abb. 5)
- den Grillbrenner anzünden
- die Backofentür halb offen lassen (Abb. 5)

mit Backofen:

- den Backofenbrenner anzünden
- den Drehknopf auf die gewünschte Temperatur stellen.
- die Backofentür schliessen.

**OPERATION OF THE GRILL**

- Pull out heat protection plate "P" (fig. 5)
- Light grill burner.
- Keep oven door half-open (fig. 5).

**USE OF THE ROTISSERIE**

Insert dripping-pan with the rotisserie installed as indicated in fig. 5a. Push in the appropriate button (fig 4a) in order to set going the rotisserie motor.

Use of the Grill

- Slide out heat protection plate "P" (fig. 5)
- light grill burner
- Keep oven door in half-open position (fig. 5)

With oven:

- Light oven burner
- Position control knob on desired temperature
- Close oven door.

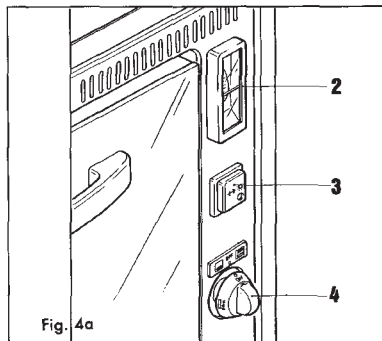

Fig. 4a

## NL

### BEDIENING VAN DE GRILL

- Trek de hittebestendige plaat uit. "P" (fig. 5).
- Steek de grill aan.
- Houd tijdens het grillen de deur half open (fig. 5).

### GEBRUIK VAN HET DRAAISPIJT.

Plaats opvangschaal, voor druipend vet, onder het spit zoals te zien is in fig. 5a.

Druk op de juiste knop (fig. 4a.) om de motor van het spit in beweging te zetten.

Gebruik met grill

- trek hittebestendige plaat uit "P" (fig. 5)
- steek de grill aan.
- houd de ovendeur half open (fig. 5).

Gebruik met oven:

- steek oven aan.
- draai de knop op gewenste temperatuur.
- sluit ovendeur.

## E

### FUNCIONAMIENTO DEL GRILL

- Extraer la placa protectora de calor "P".
- Encender el quemador grill.
- Dejar semiabierta la puerta del horno (fig. 5).

### UTILIZACION DEL RUSTIDOR

Introducir la bandeja con el rustidor montado como indica la figura 5a.

Presionar el interruptor (fig. 4a) para poner en funcionamiento el motor del rustidor.

Soluciones de funcionamiento.

- Extraer la placa de proteccion de calor "P" (fig. 5).
- Encender el quemador del grill.
- Dejar la puerta del horno semiabierta (fig. 5a).

Funcionamiento del horno:

- Encender el quemador del horno.
- Posicionar el mando en la temperatura deseada.
- Cerrar la puerta del horno.

## SF

### GRILLIN TOIMINTA

- Vedä ulos suojaapelti
- Sytytä grillin poltin
- Pitä uunin luukkua puoliksi auki (kuva 5)

Grillin käyttö:

- Poista suojaalevy
- Sytytä grillin poltin
- Pitä uunin luukkua puoliksi auki (kuva 5)

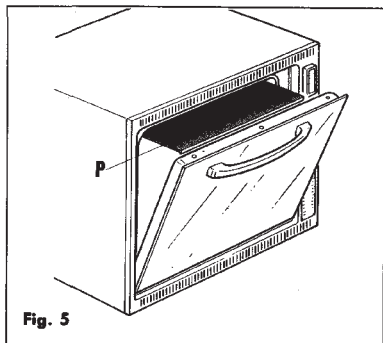

## DK

### BETJENING AF GRILL

- Træk varmebeskyttelsespladen ud "P" (fig. 5).
- Tænd for grillen.
- Øvndøren skal være halvåben (fig. 5)

### BRUG AF ROTERENDE SPYD:

Indsæt bradepanden med det roterende spyd, som vist i fig. 5a. Tryk knappen ind for start af grillmotor.

Brug af grill:

- Træk varmebeskyttelsespladen ud "P" (fig. 5).
- Tænd grillen.
- Lad oven-døren være halvåben (fig. 5).

Med oven:

- Tænd gasbrænderen i ovnen.
- Drej betjeningsknappen til den ønskede temperatur.
- Luk oven-døren.

## SE

### ANVÄNDNING AV GRILL:

- Dra ut värmskyddsplåten "P" (fig. 5)
- Tänd grillbrännaren
- Håll ugnsluckan halvöppen (fig. 5)

### ANVÄNDNING AV GRILLSPETT:

Sätt in braspannan med det roterande spettet, fig 5a. Tryck in knappen för att starta grillmotorn.

Användningsmöjligheter:

Med grill:

- Dra fram värmskyddsplåten "P" (fig. 5)
- Tänd grillbrännaren
- Håll ugnsluckan halvöppen (fig 5)

Med ugn:

- Tänd ugnbrännaren
- Ställ in önskat gradtal
- Stäng ugnsluckan

### PAISTINVARTAAN KÄYTTÖ

Laita nesteenkeräyspelti varrastikkuineen uunin kuvan 5a osoittamalla tavalla.

Paina nappia (kuva 4a) laittaaksesi varrasmoottorin käyntiin.

Uunin käyttö:

- Sytytä uunin poltin
- Säädä uunin lämpötila haluttuun asteeseen
- Sulje uunin luukku.

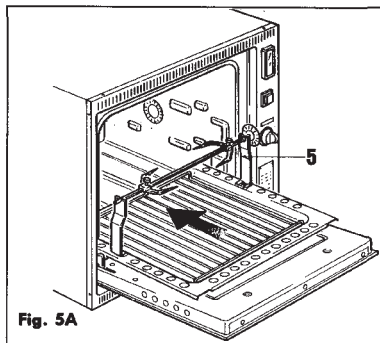

## I

### REPERIBILITÀ DEGLI INIETTORI

Brucciatore	Cat.13+(28-30/37) Cat.1.3(30)	Cat.13 (50)
Grill	57	53
Forno	50	45

### OTTURAZIONE DEL VENTURI

Nel caso vi sia un'ostruzione del tubo miscelatore Venturi che impedisca il corretto funzionamento del bruciatore, contattare un tecnico autorizzato.

### ISTRUZIONI PER LA PULIZIA

Non utilizzare detergenti chimici o abrasivi.

## F

### POUR REPER LES INJECTEURS

Au cas où il faudrait intervenir au niveau des injecteurs, nous indiquons ci-dessous leurs marquages, suivant la catégorie de l'appareil et le type de brûleur.

Brûleur	Cat.13+(28-30/37) Cat.1.3(30)	Cat.13 (50)
Grill	57	53
Four	50	45

### ENGORGEMENT DU TUBE VENTURI

Il est possible qu'après une période de non utilisation prolongée de l'appareil, le tube de mélange air/gaz soit obstrué par un insecte ou par une toile d'araignée. Il en découle que le mélange gaz/air n'arrive pas au brûleur ou bien y arrive en faible proportion, avec pour conséquence qu'il est impossible de le garder allumé. Dans la plupart des cas, on peut remédier à cet inconvénient en libérant le tube Venturi à l'aide d'un fil de fer introduit dans les trous d'aspiration (en ce qui concerne les brûleurs-grill il faut enlever le porte-injecteur). Si l'appareil continue à mal fonctionner malgré cette intervention, contacter un professionnel autorisé et compétent.

### INSTRUCTION POUR NETTOYAGE

Ne pas utiliser de détergents chimiques ou abrasifs.

## I

Sostituzione del vetro interno della porta. Procedere come indicato in fig. 3. Sostituzione del vetro esterno della porta e della maniglia. Procedere come indicato in fig. 3a. Sostituzione della lampada. Procedere come indicato nella fig. 4.

## F

Remplacement du verre extérieur de la porte. Procéder selon les indications de la fig. 3. Remplacement du verre extérieur de la porte et de la poignée. Procéder selon les indications de la fig. 3a. Remplacement de la lampe. Procéder selon les indications de la fig. 4.

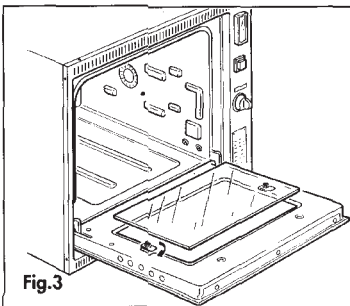

Fig. 3

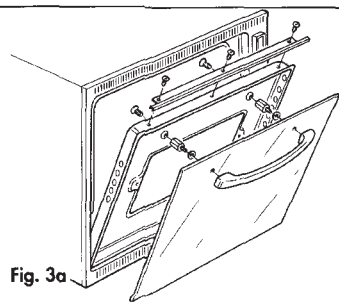

Fig. 3a

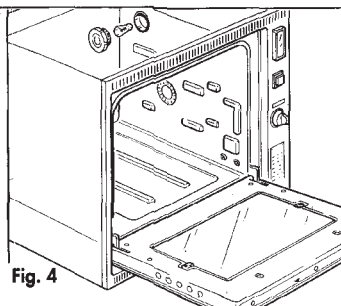

Fig. 4

## D

### INJEKTORTYPEN

Brenner	Cat.13+(28-30/37) Cat.1.3(30)	Cat.13 (50)
Grill	57	53
Backofen	50	45

### VERSTOPFUNG DES VENTURIROHRS

Falls das Venturirohr verstopft sein sollte und dadurch der Brenner nicht ordnungsgemäß arbeitet, wende man sich an einen spezialisierten Techniker.

### ANLEITUNGEN FÜR DIE REINIGUNG

Es dürfen keine chemischen oder enthaltende Mittel verwendet werden.

## GB

### INJECTOR TYPES

Burner	Cat.13+(28-30/37) Cat.1.3(30)	Cat.13 (50)
Grill	57	53
Oven	50	45

### OBSTRUCTION OF THE VENTURI TUBE

Contact an authorised technician if the Venturi mixing tube is obstructed and the burner function is impaired.

### CLEANING INSTRUCTIONS

Do not use chemical or abrasive detergents.

## D

Ersetzen des inneren Glases der Tür. (siehe Abb. 3) Ersetzen des Griffs und des äußeren Glases der Tür. (siehe Abb. 3a) Ersetzen der Lampe. (siehe Abb. 4).

## GB

Replacement of the internal glass. Proceed as indicated in picture 3. Replacement of the external glass of the door and handle. Proceed as indicated in picture 3a. Replacement of the lamp. Proceed as indicated in picture 4.

# ONDERHOUD / VEDLIGEHOLDELSE / MANTENIMIENTO / SKÖTSEL / KORJAAMINEN

## NL

### TYPE SPROEIERS

Brander	Cat.13+(28-30/37)	Cat.1 3(30)	Cat.13 (50)
Grill	57		53
Oven	50	57*	45

### VERSTOPPING VAN DE ZUURSTOFBUIJS.

neem contact op met een erkend installateur, bij verstopping van de zuurstofbuis waardoor de branders eventueel niet goed functioneren.

### SCHOONMAAK INSTRUCTIES:

Gebruik geen chemische of agressieve schoonmaakmiddelen.

Gebruik steeds en alleen aanbevolen producten.

## E

### CARACTERISTICAS DE LOS INYECTORES

Quemador	Cat.13+(28-30/37)	Cat.1 3(30)	Cat.13 (50)
Grill	57		53
Horno	50	57*	45

### OBSTRUCCION DEL VENTURI

Caso de existir una obstrucción en el tubo mezclador venturi que impida el correcto funcionamiento del quemador contactar con el servicio técnico autorizado.

### INSTRUCCIONES PARA LA LIMPIEZA

No utilizar detergentes químicos o abrasivos.

Emplear sólo productos recomendados.

## SF

### INJEKTORI TYYPIT

Poltin	Kat.13+(28-30/37)	Kat.1 3(30)	Kat.13 (50)
Grilli	57		53
Uuni	50	57*	45

### ILMANVAIHTOPUTKEN TUKKEUTUMINEN

Ota yhteys asiantuntijaan mikäli polttimen ilmanvaihtoputki ei toimi kunnolla  
**GRILLIN PUHDISTAMINEN**

Ei saa käyttää kemikaalisia pesuaineita tai hankausjauheita.

Köytä ainoastaan suositteluja tuotteita.

## NL

Vervanging van binnen glaspaneel: zie fig. 6

Vervanging van buiten glaspaneel en handvat: zie fig. 6a.

Vervanging van het lampje: zie fig. 6b.

## E

Sustitución del cristal interno de la puerta. Proceder como indica la figura 6.

Sustitución del cristal externo de la puerta. Proceder como indica la figura 6a.

Sustitución de la bombilla. Proceder como indica la figura 6b.

## SF

Sisäläsin vaihtaminen. Katso kuvaa 6 mukaisesti.

Ulkoläsin vaihtaminen. Katso kuvaa 6a mukaisesti.

Lampun vaihtaminen. Katso kuvaa 6b mukaisesti.

## DK

### INJECTOR TYPE

Brænder	Cat.13+(28-30/37)	Cat.1 3(30)	Cat.13 (50)
Grill	57		53
Ovn	50	57*	45

### BLOKERING AF LUFTBLANDERØRET:

Kontakt autoriseret tekniker i tilfælde af at luftblanderøret skulle blive tilstoppet og dermed hindre brænderen i at virke korrekt.

### ANGÆNDE RENGØRING:

Brug ikke kemiske eller slibende rengøringsmidler.

Anvend udelukkende de anbefalede produkter.

## SE

### MUNSTYCKE

Brännare	Kat.13+(28-30/37)	Kat.1 3(30)	Cat.13 (50)
Grill	57		53
Ugn	50	57*	45

### BLOCKERING AV VENTURIRÖR

Kontakta en fackman om venturiröret tappas till och därigenom hindrar brännarna från att fungera tillfredsställande.

### RENGÖRING

Använd aldrig stålull eller annat material som kan repa stålet eller emaljen, inte heller kemiska rengöringsmedel.

Använd uteslutande de rekommenderade produkterna.

\* Valori validi per la categoria I3 (30) e per gli apparecchi destinati alla Svezia / Gültige Werte für die Kategorie I3 (30) und jene Geräte, die nach Schweden geliefert werden / Valeurs valides pour la catégorie I3 (30) et pour les appareils destinés à la Suède / Values which are valid for the I3 (30) category and for the equipment destined for Sweden / Waarden geldig voor de categorie I3 (30) en voor de apparaten met bestemming Zweden / Vaerdieme gælder kun klasse I3 (30) samt apparater til Sverige / Valores válidos para la categoría I3 (30) y para los aparatos destinados a Suecia / Värdena gäller endast klass I3 (30) som apparater till Sverige / Arvot koskervat vain I3 luokka I3 (30) sekä Ruotsiin toimitettavia laitteita.

## DK

Udskiftning af indvendig glas foretages som vist på billede 6.

Udskiftning af dørens udvendige glas og håndtag foretages som vist på billede 6a.

Udskiftning af glødelampe foretages som vist på billede 6b.

## SE

Byte av glasskivan på insidan av ugnsluckan, se fig 6

Byte av glasskivan på utsidan av ugnsluckan, se fig 6a

Byte av glödlampa, se fig. 6b

## INSTALLATION

Följ inbyggnadsmåtten enligt fig 7, 7a och 7b nedan.

Monteras ugnen med skorsten skall avståndet till tak eller utskjutande skåplucka av brännbart material vara minst 100 mm (se fig 7), samt att skorstensröret skall isoleras. Om skorsten monteras i fritt utrymme där ventilationen är god och har en ventilationsöppning på minst 10 cm<sup>2</sup>, behöver skorstensröret inte isoleras.

Monteras ugnen utan skorsten skall avståndet till tak var minst 300 mm (se fig 7a). Minsta avstånd till utskjutande skåplucka eller dyl av brännbart material skall vara minst 100 mm (se fig Alde 7a)

## MONTERING AV TAKSKORSTEN

Demontera täckplåten (knockout-typ) på ugnens baksida. Skruva fast isoleringsskyddet (L) i hålets ovkant. Sätt dit skorstenhållaren (K) och skruva fast den med två plåtskruvar.

Märk ut centrum i taket där hålet skall göras. Tag ut  $\varnothing$  125 mm hål i innetaket och isoleringen samt ett  $\varnothing$  82 mm hål i ytterplåten. Montera därefter delarna B, C uppifrån taket och G underifrån och spänn fast brickorna med muttrarna H.

Anpassa avgasrörets längd så att det sticker upp ca 100 mm från yttertaket. För därefter in avgasröret underifrån.

Sätt ugnen på plats och för ner avgasröret i hållaren (vrid alltid avgasröret samtidigt som det förs uppåt eller nedåt smörj eventuellt med såpavatten). Skruva fast avgasröret med en plåtskruv i hållaren. Sätt på skorstenshatten och böj flikarna inåt. Om skorstensröret kan komma i direktkontakt med brännbart material, skall det skyddas med nät eller plåt.

fig. 7

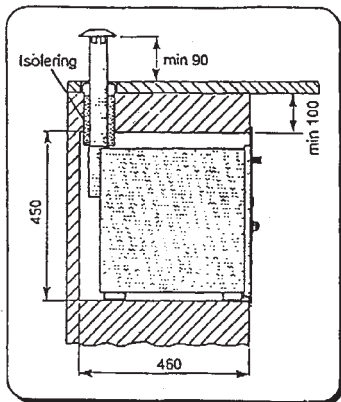

fig. 7a

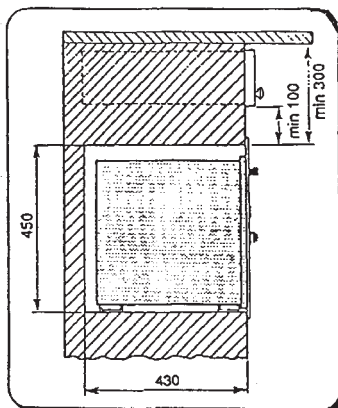

fig. 7 c

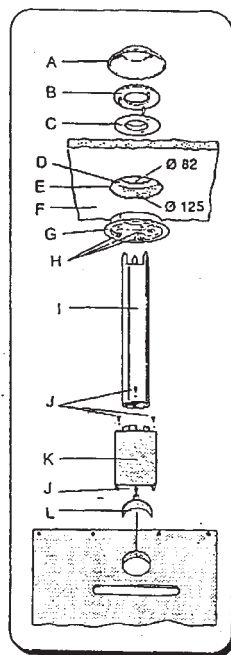

fig. 7b

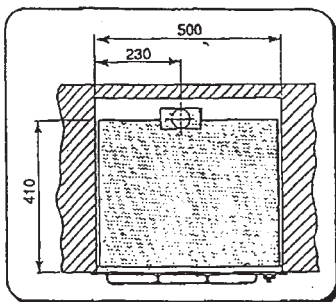
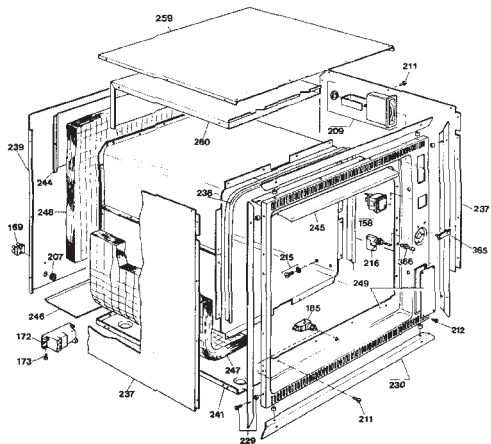

fig. 7 c

- A. Skorstenhatt
- B. Fästricka
- C. Packning
- D. Ytterplåt
- E. Isolering
- F. Innetak
- G. Distansbricka
- H. Mutter  $\times$  3
- I. Skorstensrör
- J. Plåtskruv
- K. Skorstenshållare
- L. Isoleringsskydd

Mod. OF300F-OF300FT  
OF300FAL-OF300FTL  
OF311FG-OF311GT



Mod. OF300F-OF300FT  
OF311FG-OF311GT  
OF300FD  
OF300FTD

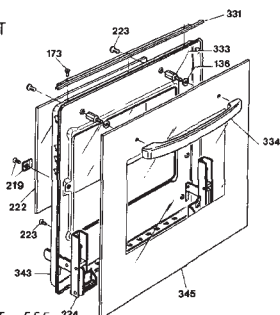

Mod. OF311FG-OF311GT - 555  
OF300F-OF300FT  
OF300FAL-OF300FTL  
OF300FD  
OF300FTD

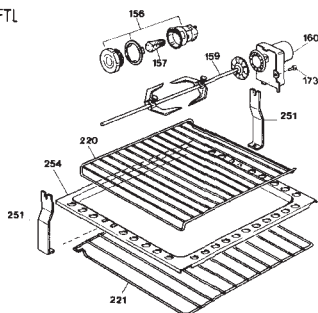

Mod. OF300FD  
OF300FTD

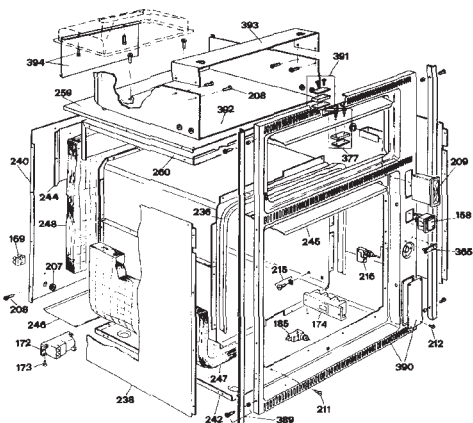
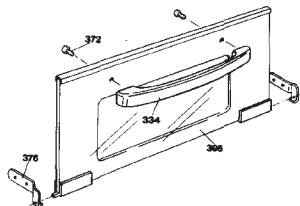

Mod. OF300FAL-OF300FTL

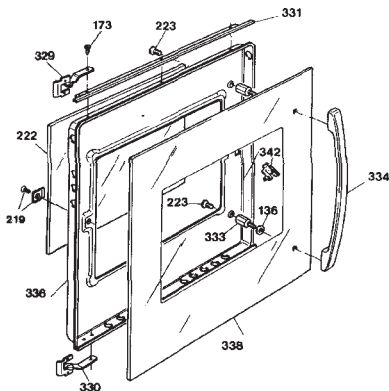



# RICAMBI - PIECES DETACHEES

## I

131	Manopola	211	Vite	329	Cerniera
132	Manopola	212	Vite	330	Cerniera
136	Rondella	215	Kit vite	331	Supporto vetro
137	Vite	216	Microinterruttore	333	Distanziale
156	Portalampada	219	Ferma vetro interno	334	Maniglia
157	Lampada	220	Griglia per leccarda	336	Controporta
158	Interruttore	221	Griglia forno	338	Vetro
159	Asta girarrosto	222	Vetro interno	342	Molla
160	Motoriduttore	223	Vite	343	Controporta
163	Accenditore	224	Kit cerniere	345	Vetro
169	Kit cablaggio	236	Guarnizione	354	Tubo alimentazione
172	Accenditore 2 uscite	238	Fianco	365	Placca
173	Vite	240	Posteriore	367	Facciata
174	Accenditore 4 uscite	242	Fondo	371	Kit bruciatore grill
178	Candela	244	Supporto camino	372	Vite
185	Microinterruttore	245	Paracalore grill	373	Tubo alimentazione
192	Termocoppia	246	Paracalore bruciatore forno	374	Fermarampa
194	Kit bruciatore forno	247	Materassino involucro	375	Kit vetro
195	Kit tubo alimentazione	248	Materassino posteriore	376	Kit cerniere
196	Kit guarnizione	251	Supporti girarrosto	377	Kit paracalore grill
198	Kit bruciatore forno	254	Leccarda	378	Kit chiusura magnetica
199	Kit bruciatore grill	259	Coperchio involucro	379	Materassino involucro
200	Tubo alimentazione grill	260	Kit camino	380	Tubo alimentazione grill
201	Tubo alimentazione forno	314	Tubo alimentazione	389	Kit cornici
202	Kit rubinetto	315	Candela	390	Kit facciata
204	Kit raccordo	316	Manopola	391	Kit chiusura magnetica
205	Kit rubinetto	318	Kit termostato	392	Vano grill
206	Tubo alimentazione forno	319	Tubo alimentazione grill	393	Ponte sostegno paracalore
207	Passacavo	320	Tubo alimentazione forno	394	Paracalore cappa
208	Vite	321	Kit termostato	397	Kit vetro
209	Termometro	322	Manopola		

## F

131	Bouton	211	Vis	329	Charnière
132	Bouton	212	Vis	330	Charnière
136	Rondelle	215	Kit vis	331	Support verre
137	Vis	216	Microinterruteur	333	Entretoise
156	Douille	219	Ferme verre interieur	334	Poignée
157	Lampe	220	Grille pour lèche-frite	336	Contre-porte
158	Interruteur	221	Grille pour four	338	Verre
159	Broche	222	Verre interieur four	342	Ressort
160	Motoreducteur	223	Vis	343	Contre-porte
163	Allumage piezo	224	Kit charnière	345	Verre
169	Kit cablage	236	Garniture	354	Tuyau alimentation
172	Allumage electronique 2 Feux	238	Flanc	365	Plaque
173	Vis	240	Posterieur	367	Façade
174	Allumage electronique 4 Feux	242	Fond	371	Kit brûleur grill
178	Electrode	244	Support cheminée	372	Vis
185	Microinterruteur	245	Parachaleur grill	373	Tuyau alimentation
192	Thermocouple	246	Parachaleur brûleur four	374	Ferme-rampe
194	Kit brûleur four	247	Mateals enveloppe	375	Kit verre
195	Kit tuyau alimentation	248	Mateals posterieur	376	Kit charnière
196	Kit garniture	251	Support tourne-broche	377	Kit parachaleur grill
198	Kit brûleur four	254	Lèche-frite	378	Kit fermeture magnetique
199	Kit brûleur grill	259	Couvercle enveloppe	379	Mateals enveloppe
200	Tuyau alimentation grill	260	Kit cheminée	380	Tuyau alimentation grill
201	Tuyau alimentation four	314	Tuyau alimentation	389	Kit encadrements
202	Kit robinet	315	Electrode	390	Kit facade
204	Kit raccord	316	Bouton	391	Kit fermeture magnetique
205	Kit robinet	318	Kit thermostat	392	Mini-four
206	Tuyau alimentation four	319	Tuyau alimentation grill	393	Support parachaleur
207	Passacable	320	Tuyau alimentation four	394	Parachaleur hotte
208	Vis	321	Kit thermostat	397	Kit verre
209	Thermomètre	322	Bouton		

# ERSATZTEIL - SPARE PARTS

## D

131	Drehknopf	211	Schraube	329	Scharnier
132	Drehknopf	212	Schraube	330	Scharnier
136	Scheibe	215	Schraubensatz	331	Halter für Glas
137	Schraube	216	Mikroschalter	333	Distanzstück
156	Lampensockel	219	Hintere Glassfeststeller	334	Griff
157	Lampe	220	Rost für Fettpfanne	336	Innentür
158	Schalter	221	Rost für Ofen	338	Glas
159	Bratspieß-Stange	222	Hintere Glas	342	Feder
160	Getriebemotor	223	Schraube	343	Innentür
163	Piezoelektrischer Anzünder	224	Scharnierersatz	345	Glas
169	Verkabelungssatz	236	Dichtung	354	Gasrohr
172	Elektronische 2 - Flammen Zündung	238	Gehäuseplatte	365	Platte
173	Schraube	240	Rückwand	367	Rahmen
174	Elektronische 4 - Flammen Zündung	242	Bodenplatte	371	Grill Brennersatz
178	Elektrode	244	Schutzblech	372	Schraube
185	Mikroschalter	245	Schutzblech für Grill	373	Gasrohr
192	Zündsicherung	246	Schutzblech für Ofen	374	Gasrohr-Festseller
194	Brennersatz	247	Glaswolle	375	Glassatz
195	Gasrohersatz	248	Hintere Glaswolle	376	Scharniersatz
196	Dichtung satz	251	Halter für Grillspieß	377	Schutzblech für Grillsatz
198	Ofen Brennersatz	254	Bodenplatte	378	Magnetischer Verschlussatz
199	Grill Brennersatz	259	Gashäusdeckel	379	Glaswolle
200	Gasrhor für Grill	260	Kaminsatz	380	Gasrohr für Grill
201	Gasrhor für Ofen	314	Gasrohr	389	Rahmensatz
202	Hahnkörpersatz	315	Elektrode	390	Vorderseite satz
204	Fittingsatz	316	Drehknopf	391	Magnetischer Verschlussatz
205	Hahnkörperersatz	318	Thermostatsatz	392	Grillraum
206	Gasrhor für Ofen	319	Gasrohr für Grill	393	Halter für Schutzblech
207	Kabelführung	320	Gasrohr für Ofen	394	Schutzblech für Deckel
208	Schraube	321	Thermostatsatz	397	Glassatz
209	Thermometer	322	Drehknopf		

## GB

131	Knob	211	Screw	329	Hinge
132	Knob	212	Screw	330	Hinge
136	Washer	215	Screw kit	331	Glass support
137	Screw	216	Microswitch	333	Spacer
156	Lamp socket	219	Inner door glass clip	334	Handle
157	Lamp	220	Dripping pan wire support	336	Inner door
158	Switch	221	Oven wire shelf	338	Glass
159	Spit	222	Internal glass oven	342	Spring
160	Rotisserie motor	223	Screw	343	Inner door
163	Piezo ignitor	224	Hinges kit	345	Glass
169	Wiring harness kit	236	Seal	354	Gas supply pipe
172	Ignition unit - 2 outputs	238	Side panel	365	Plaque
173	Screw	240	Rear panel	367	Front fascia
174	Ignition unit - 4 outputs	242	Base panel	371	Grill burner kit
178	Spark electrode	244	Vent panel support	372	Screw
185	Microswitch	245	Grill heat deflector	373	Gas supply pipe
192	Thermocouple	246	Burner oven heat deflector	374	Tap rail bracket
194	Oven burner kit	247	Euphon quilt insulation	375	Glass kit
195	Gas supply pipe kit	248	Euphon quilt (rear side)	376	Hinges kit
196	Seal kit	251	Roasting spit supports	377	Grill heat deflector
198	Oven burner kit	254	Drip pan	378	Magnetic locking kit
199	Grill burner kit	259	Oven top panel	379	Euphon quilt insulation
200	Grill burner feed pipe	260	Oven vent kit	380	Grill burner feed pipe
201	Oven burner feed pipe	314	Gas supply pipe	389	Frames kit
202	Tap kit	315	Spark electrode	390	Front fascia kit
204	Pipe fitting kit	316	Knob	391	Magnetic locking kit
205	Tap kit	318	Thermostat kit	392	Grill cabinet
206	Oven burner feed pipe	319	Grill burner feed pipe	393	Heat deflector support
207	Grommet	320	Oven burner feed pipe	394	Hood heat deflector
208	Screw	321	Thermostat kit	397	Glass kit
209	Thermometer	322	Knob		

# RESERVEONDERDELEN / RESERVEDELE

## NL

131	Knop	211	Schroef	329	Scharnier
132	Knop	212	Schroef	330	Scharnier
136	Sproeier	215	Set schroeven	331	Glashouder
137	Schroef	216	Micro schakelaar	333	Afstandhouder
156	Lampfitting	219	Binnendeur glashouder	334	Handvat
157	Lamp	220	Druipbak steun	336	Binnendeur
158	Schakelaar	221	Druiprek	338	Glasplaat
159	Spit	222	Binnenglas	342	Veer
160	Motor	223	Schroef	343	Binnendeur
163	Piezo ontsteking	224	Scharnier kit	345	Glasplaat
169	Bedradings set	236	Afdichting	354	Gastoevoerbus.
172	Ontstekings set- 2 units	238	Zijpaneel	365	Bevestiging
173	Schroef	240	Achterpaneel	367	Front
174	Ontstekings set- 4 units	242	Onderpaneel	371	Grill brander set
178	Ontstekings bougie	244	Paneelhouder	372	Schroef
185	Micro schakelaar	245	Hitteschild grill	373	Gastoevoerbus.
192	Thermokoppel	246	Hitteschild ovenbrander	374	Railvasthouder
194	Oven brander set	247	Euphon isolatie	375	Glas set
195	Gasbuis set	248	Euphon isolatie achterzijde	376	Scharnier set
196	Afdichtingsset	251	Draaispit houders	377	Grill hitteschild.
198	Oven branders set	254	Druippan	378	Magnetische sluitset.
199	Grill brander set	259	Oven paneel boven	379	Glasvezel isolatie
200	Grill brander voedingspijp	260	Oven ontluchtungs set	380	Grill brander voedingspijp
201	Oven brander voedingspijp	314	Gaspijp	398	Frame set
202	Kraan set	315	Ontstekings bougie	390	Front-frame
204	Pijp aansluit set	316	Knop	391	Magneet sluiting
205	Kraan set	318	Thermostaat set	392	Grill ruimte
206	Oven brander pijp	319	Grill brander pijp	393	Hitteschild houder
207	Kabeldoorvoer	320	Oven brander pijp	394	Hitteschild
208	Schroef	321	Knop	397	Glasplaat set
209	Thermometer	322	Knop		

## DK

131	Drejeknap	211	Skrue	329	Hængsel
132	Drejeknap	212	Skrue	330	Hængsel
136	Pakning	215	Skruesæt	331	Glasholder
137	Skrue	216	Mikrokontakt	333	Afstandsstykke
156	Lampesokkel	219	Glasholder	334	Greb
157	Lampe	220	Rist til fedtpande	336	Inderdør
158	Kontakt	221	Rist til ovn	338	Glas
159	Grillspyd	222	Inspektionsglas	342	Fjeder
160	Grillmotor	223	Skrue	343	Inderdør
163	El. tænding	224	Hængselsæt	345	Glas
169	Kabelsæt	236	Pakning	354	Gasrør
172	El. tænding, 2 flammer	238	Sidepanel	365	Plakette
173	Skrue	240	Bagpanel	367	Frontplade
174	El. tænding, 4 flammer	242	Bundpanel	371	Brændersæt
178	Elektrode	244	Beskyttelsesplade for grill	372	Skrue
185	Mikrokontakt	245	Beskyttelsesplade for ovn	373	Gasrør
192	Tændsikring	246		374	Gasrørholder
194	Brændersæt for ovn	247	Glasuld	375	Glassæt
195	Gasrørsæt	248	Glasuld for bagside	376	Hængselsæt
196	Pakningsæt	251	Grillspyd-holder	377	Beskyttelsesplade for grill
198	Brændersæt for ovn	254	Bundplade	378	Magnetlås
199	Brændersæt for grill	259	Toppanel	379	Glasuld
200	Gasrør for grill	260	Ventilationsæt	380	Gasrør for grill
201	Gasrør for ovn	314	Gasrør	398	Rammesæt
202	Gashanesæt	315	Elektrode	390	Front-sæt
204	Tiislutningsæt	316	Drejeknap	391	Magnetlås
205	Gashanesæt	318	Termostatsæt	392	Grillkabinet
206	Gasrør for ovn	319	Gasrør for grill	393	Beskyttelsesplade-holder
207	Kabelbøsning	320	Gasrør for ovn	394	Beskyttelsesplade
208	Skrue	321	Termostatsæt	397	Glassæt
209	Termometer	322	Drejeknap		

# PIEZAS DE RECAMBIO / RESERVDLAR

## E

131	Boton	211	Tornillo	329	Bisagra
132	Boton	212	Tornillo	330	Bisagra
136	Arandela	215	Kit tornillos	331	Soporte cristal
137	Tornillo	216	Microinterruptor	333	Bastidor
156	Boton	219	Cierre cristal interior	334	Pomo
157	Lampara	220	Parrilla	336	Contra-puerta
158	Interruptor	221	Parrilla Horno	338	Cristal
159	Eje	222	Cristal interior horno	342	Muelle
160	Motorreductor	223	Tornillo	343	Contra-puerta
163	Encendido piezzo	224	Kit bisagra	345	Cristal
169	Kit cableado	236	Guarnicion	354	Tube alimentacion
172	Encendido electronico 2 fuegos	238	Costado	365	Placa
173	Tornillo	240	Posterior	367	Frontal
174	Encendido electronico 4 fuegos	242	Fondo	371	Kit quemador grill
178	Electrodo	244	Soporte chimenea	372	Tornillo
185	Microinterruptor	245	Protector grill	373	Tube alimentacion
192	Thermopar	246	Protection horno	374	Cierre
194	Kit quemador horno	247	Protector	375	Kit cristal
195	Kit tubo alimentacion	248	Protector posterior	376	Kit bisagra
196	Kit guarnicion	251	Soporte rustidor	377	Kit protector grill
198	Kit quemador horno	254	Bandeja	378	Kit cierre magnetico
199	Kit quemador grill	259	Tapa proteccion	379	Protector
200	Tube alimentacion grill	260	Kit chimenea	380	Tube alimentacion grill
201	Tube alimentacion horno	314	Tube alimentacion	389	Kit escuadras
202	Kit valvula	315	Electrodo	390	Kit frontal
204	Kit conexion	316	Boton	391	Kit cierre magnetico
205	Kit valvula	318	Kit termostato	392	Mini-horno
206	Tube alimentacion horno	319	Tube alimentacion grill	393	Soporte protector
207	Pisacables	320	Tube alimentacion horno	394	Protector compuerta
208	Tornillo	321	Kit termostato	395	Kit cristal
209	Termometro	322	Boton		

## SE

131	Ratt	211	Skruv	329	Gångjärn övre
132	Ratt	212	Skruv	330	Gångjärn nedre
136	Bricka	215	Skruv kompl	331	Stödlist till glasskiva
137	Skruv	216	Mikrobrytare	333	Distansbricka
156	Lampsockel	219	Klammer med skruv till innerglasskiva	334	Handtag
157	Lampa	220	Galler till braspanna	336	Innerdörr
158	Brytare	221	Ugns-galler	338	Glas
159	Grillspett	222	Innerglas på ugnsluckan	342	Fjäder
160	Motor till grillspett	223	Skruv	343	Innerdörr
163	Piezotändare	224	Gångjärn	345	Glas
169	Anslutningsplint	236	Tätning	354	Gasrör
172	Tändtransformator - 2 brännare	238	Sidopanel	365	Skylt
173	Skruv	240	Bakre panel	367	Frontplåt
174	Tändtransformator - 4 brännare	242	Bottenpanel	371	Grillbrännare
178	Tändstift	244	Stödplåt	372	Skruv
185	Mikrobrytare	245	Skyddsplåt	373	Gasrör
192	Termoelement	246	Skyddsplåt	374	Hållare
194	Ugnsbrännare	247	Isolering	375	Glas
195	Gasrör	248	Isolering	376	Gångjärn
196	Tätning	251	Hållare till grillspett	377	Skyddsplåt
198	Ugnsbrännare kompl	254	Braspanna	378	Magnetlås
199	Grillbrännare kompl	259	Toppanel över ugn	379	Isolering
200	Gasrör till grillbrännare	260	Ventilationsplåt för ugn	380	Gasrör
201	Gasrör till ugnsbrännare	314	Gasrör	389	Ram
202	Tändsäkring	315	Tändstift	390	Frontplåt
204	Röranslutning kompl	316	Ratt	391	Magnetlås
205	Tändsäkring	318	Tändsäkring med termostat	392	Skyddsplåt
206	Gasrör till ugnsbrännare	319	Gasrör till grillbrännare	393	Övre skyddsplåt
207	Genomföring	320	Gasrör till ugnsbrännare	394	Bakre skyddsplåt
208	Skruv	321	Tändsäkring med termostat	397	Fästplåt till glasskivan på ugnsluckan
209	Termometer	322	Ratt		

# VARAOSAT

## SF

131	Nuppi	211	Ruuvi	329	Sarana
132	Nuppi	212	Ruuvi	330	Sarana
136	Tiivisterengas, priikka	215	Ruuvisarja	331	Lasin tuki
137	Ruuvi	216	Mikrokatkaisija	333	Välilevy
156	Lampun istukka	219	Sisäläsin kiinnike	334	Kahva
157	Lamppu	220	Rasvakupin kiinnikelanka	336	Sisäluukku
158	Katkaisija	221	Uniritilä	338	Lasi
159	Varras	222	Lasiovi, sisäpuoli	342	Jousi
160	Vartaan moottori	223	Ruuvi	343	Sisäluukku
163	Piezosytytin	224	Saranasarja	345	Lasi
169	Sähkökytkentäsarja	236	Sulkija	354	Kaasun tuloputki
172	Sytytysyksikkö 2 ulosmenolla	238	Sivupaneeli	365	Laatta
173	Ruuvi	240	Etupaneeli	367	Etupaneeli
174	Sytytysyksikkö 4 ulosmenolla	242	Pohjapaneeli	371	Grillin poltinsarja
178	Kipinäkätki	244	Ilmankierto paneelin tuki	372	Ruuvi
185	Mikrokatkaisija	245	Grillin lämpörele	373	Kaasun tuloputki
192	Liekinvarmistimen putki	246	Uunipolttimon lämpörele	374	Hanan kannatintanko
194	Uunin poltinsarja	247	Eriste	375	Lasisarja
195	Kaasuputkisarja	248	Eriste	376	Saranasarja
196	Sulkusarja	251	Vartaan tukielementit	377	Grillin lämpörele
198	Uunin poltinsarja	254	Uunin pelti	378	Magneettinen lukkosarja
199	Grillin poltinsarja	259	Uunin päällyspaneeli	379	Eriste
200	Grillipolttimon kaasuputki	260	Uunin ilmanvaihtosarja	380	Grillin kaasuputki
201	Uunipolttimon kaasuputki	314	Kaasuputken tukisarja	389	Kiinnitysruuvit
202	Hanasarja	315	Sähkösytytin	390	Etupaneelisarja
204	Hanan Kiinnitysmutteri	316	Nuppi	391	Magneettinen lukkosarja
205	Hanasarja	318	Termostaattisarja	392	Grillin kaappi
206	Uunipolttimon kaasuputki	319	Grillin sisääntuloputki	393	Lämpöreleen kiinnike
207	Vahvistusrenkas	320	Uunin sisääntuloputki	394	Lämpösuojan rele
208	Ruuvi	321	Termostaattisarja	397	Lasisarja
209	Lämpömittari	322	Nuppi		

NOTE:

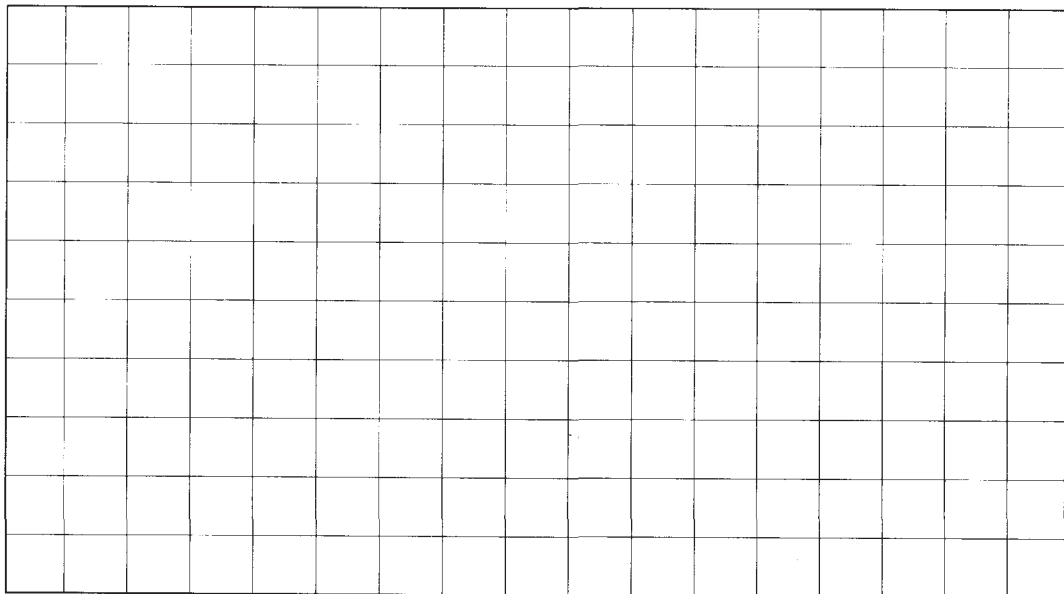

SOCIETÀ METALLURGICA VENETA



36061 Bassano del Grappa (VI) ITALIA - Fraz. Marchesane - Tel. 0424/500006-10 r.a. - Telefax 0424/501966  
E-mail: [smevcom@keycomm.it](mailto:smevcom@keycomm.it) - <http://www.smev.com/>